



# Bristol Beaufort Mk.IA with tropical filters

1/48 SCALE MODEL KIT № 48311

## Bristol Beaufort Mk.IA з тропічними фільтрами

Торпедоносець Bristol Beaufort почав надходити в підрозділи Берегового Командування RAF наприкінці 1939 року. Літак активно застосовувався для виконання різних завдань, а його щомісячний випуск на піку виробництва складав до 30 машин на місяць. У процесі експлуатації Bristol Beaufort удосконалювався, змінювалися склад озброєння та оснащення. У модифікації Mk.IA була нова кулеметна турель. Також на торпедоносцях почали встановлювати радари ASV, які використовували для пошуку надводних цілей. Одними з регіонів бойової служби цього літака були Середземне море і Північна Африка. Експлуатація в умовах високої температури призвела також до використання на двигунах Bristol Beaufort змінених повітрязбірників карбюратора.

### Тактико-технічні характеристики Bristol Beaufort Mk.IA

Довжина, м	13,46
Розмах крила, м	17,63
Нормальна злітна вага, кг	6390
Двигун	2 x Bristol Taurus II (VI), 1085 к.с.
Максимальна швидкість, км/год	442
Практична стеля, м	5900
Дальність польоту, км	2574
Озброєння	3-7 7,7 мм кулеметів, до 908 кг бомб або одна торпеда

## Bristol Beaufort Mk.IA with tropical filters

The Bristol Beaufort torpedo bomber began to enter service with the RAF Coastal Command in late 1939. The aircraft was actively used to perform various tasks, and its peak monthly production was up to 30 machines per month. Later the Bristol Beaufort was improved, the composition of armament and equipment changed. The Mk.IA modification had a new machine gun turret. Also, ASV radars began to be installed on torpedo bombers, which were used to search for surface targets. This aircraft was on combat at Mediterranean Sea and North Africa. Operation in high temperature conditions also led to the use of modified carburetor air intakes on Bristol Beaufort engines.

### Tactical and Technical Specifications of Bristol Beaufort Mk.IA

Length, m	13.46
Wingspan, m	17.63
Max take-off weight, kg	6390
Engine	2 x Bristol Taurus II (VI), 1085 hp
Max. Speed, km/h	442
Service Ceiling, m	5900
Max ferry range, km	2574
Armament	3-7 7.7 mm machine guns, 908 kg of bombs or one torpedo

### ФАРБИ, ЩО ВИКОРИСТОВУЮТЬСЯ / USED COLORS:

COLOR	ICM	Revell	Tamiya
A US Темно-зелений   US Dark Green	1072	363	XF13
B Чорний   Black	1002	8	XF1
C Сталь   Natural Steel	1025	91	X11
D Збройовий метал   Gun metal	1027	-	X10
E Срібло   Silver	1024	90	-
F Гумовий чорний   Rubber Black	1039	6	XF85
G Білий   White	1001	5	XF2
H Латунь   Brass	1018	92	-
I Екстра темно-зелений   Extra Dark Green	1069	65	XF13
J Масляна сталь   Oily Steel	1026	-	-
K Коричневий   Deep Brown	1008	-	-
L Блідо-синій   Pale Blue	1074	149	XF12

COLOR	ICM	Revell	Tamiya
M Сіро-синій   Grey Blue	1075	-	XF18
N Жовтий   Deep Yellow	1003	-	XF3
P Шоколадний   Chocolate (Chipping)	1054	-	D12
Q Темно-синій   Dark blue	1077 (85%)+ 1002 (15%)	-	-
R Синьо-сіра   Blue Grey	1032	55	XF80
S Небесно-сіра   Sky Gray	1033	-	-
T Світла земля   Light Earth	1056	16	XF59
U Зелена охра   Green Ochre	1059	88	XF88
W Темно-сірий   Dark Grey	1037	378	XF24
X Помаранчевий   Deep Orange	1006	-	-

Для отримання глянцевого, сатинового чи матового ефекту – використовуйте наші лаки!

For a glossy, satin or matte effect – use our varnishes!



2001 МАТОВИЙ ЛАК VARNISH MATT



2002 САТИНОВИЙ ЛАК VARNISH SATIN



2003 ГЛЯНЦЕВИЙ ЛАК VARNISH GLOSS

01 СТАДІЯ СКЛАДАННЯ ASSEMBLY STEP

A ФАРБА, ЩО ВИКОРИСТОВУЄТЬСЯ USED COLOR

x2 ЗРОБИТИ ДВІ ДЕТАЛІ MAKE 2 PCS

ВІДРІЗАТИ CUT OFF

03 СКЛАДАЛЬНА ОДИНИЦЯ ASSEMBLY UNIT

\* ЗРОБИТИ САМОМУ SCRATCH BUILD

НЕ КЛЕЇТИ DO NOT CEMENT

ЗРОБИТИ ОТВІР OPEN HOLE

У В А Г А !  
Перед складанням уважно прочитати керівництво з монтажу. Кожна деталь пронумерована. Дотримуватися послідовності монтажу. Необхідні робочі інструменти: ніж і напилочок для зачистки деталей; гумова стрічка, клейка стрічка і прищипки для білизни (для притиснення склеюваних деталей). Деталі з пластику очистити в розчині м'якого миючого засобу і висушити на повітрі для того, щоб фарба і первідні картинки краще прилипали. Перед приклеюванням перевірити, чи підходять деталі; клей наносити економно. Хром і фарбу видалити з поверхонь склеювання. Невеликі деталі пофарбувати перед тим, як вони будуть видалені з рамок. Фарбу необхідно добре просушити, тільки після цього продовжувати складання. Кожну відповідну первідну картинку вирізати окремо і приблизно на 20 секунд занурити в теплу воду. На позначеному місці картинку відокремити від паперу і притиснути промокальним папером.

С А У Т І О Н !  
Read the instructions thoroughly prior to assembly. Each component is numbered. Adhere to specified sequence of assembly. Tools required: knife and file for removal of components from frame; rubber bond, adhesive tape and clothes pegs for clamping components together after applying adhesive. Clean plastic components in a mild detergent solution and allow to air-dry so that paint and transfers adhere better. Prior to applying adhesive, check to see whether the components fit together; apply adhesive sparingly. Remove chrome and paint from the contact surfaces. Paint small components before removing them from the frame. Allow paint to dry well, and only then continue to assemble. Cut out each transfer individually and immerse in warm water for approx. 20 seconds. Slide transfer off paper and into designated position, then press on with blotting paper.

### ТОВ ICM Холдинг

вул. Бориспільська 9, корпус 64,  
02099, Київ, Україна  
Тел./факс: +38(044) 369 54 12  
E-mail: export@icm.com.ua



### ICM Holding

9 Boryspilska str., build. 64  
02099, Kyiv, Ukraine  
Tel./Fax: +38(044) 369 54 12  
E-mail: export@icm.com.ua

# Bristol Beaufort Mk.IA

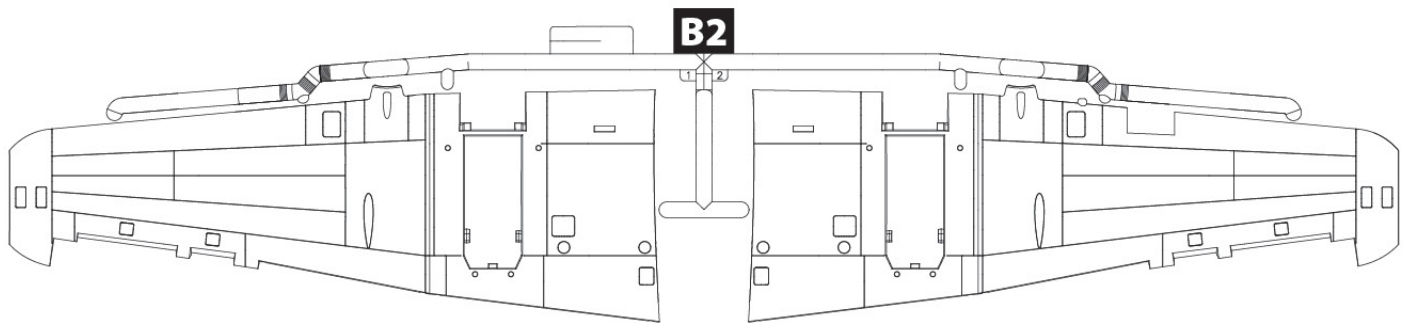
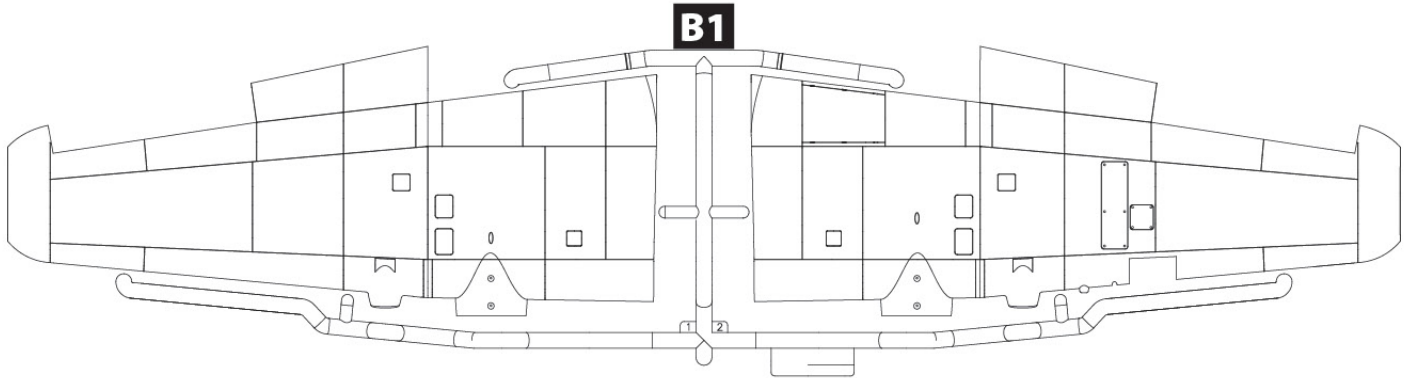
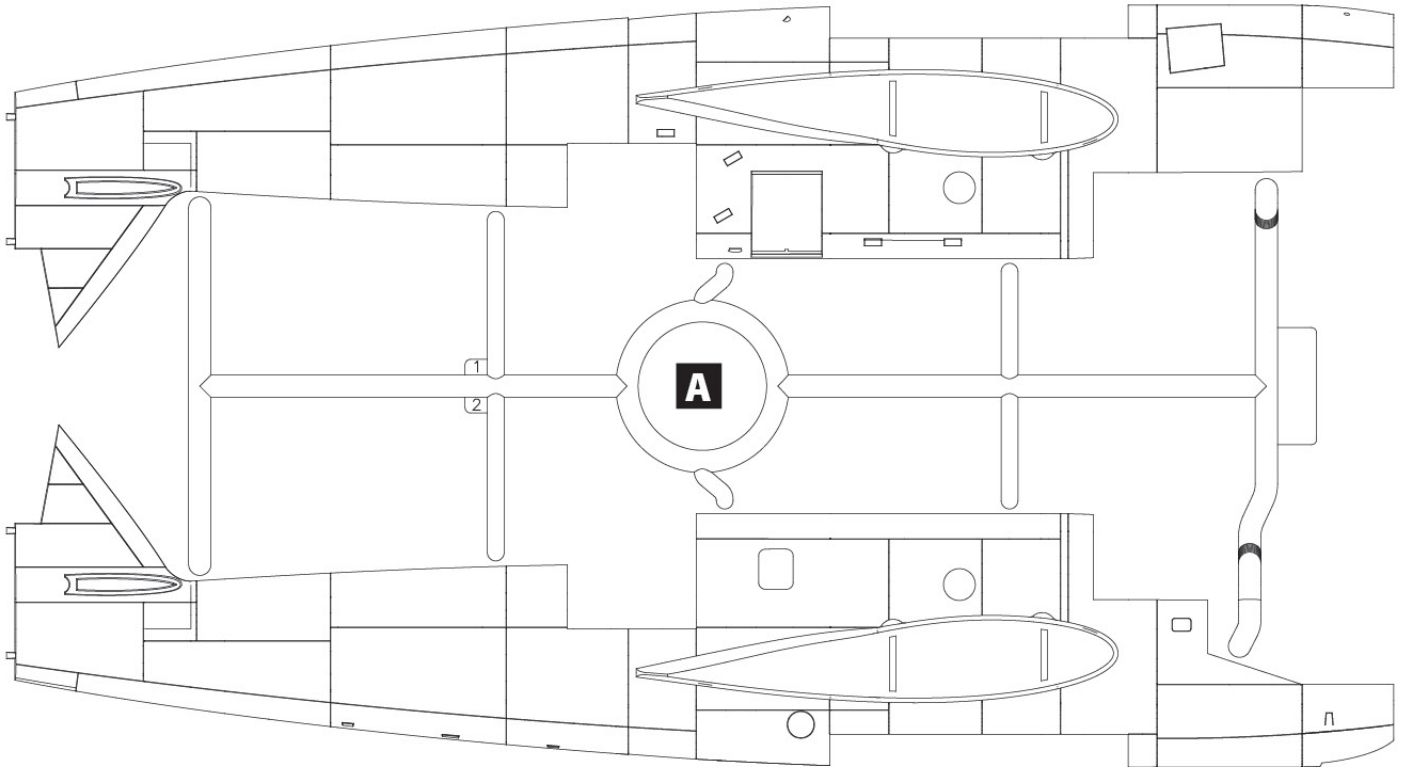

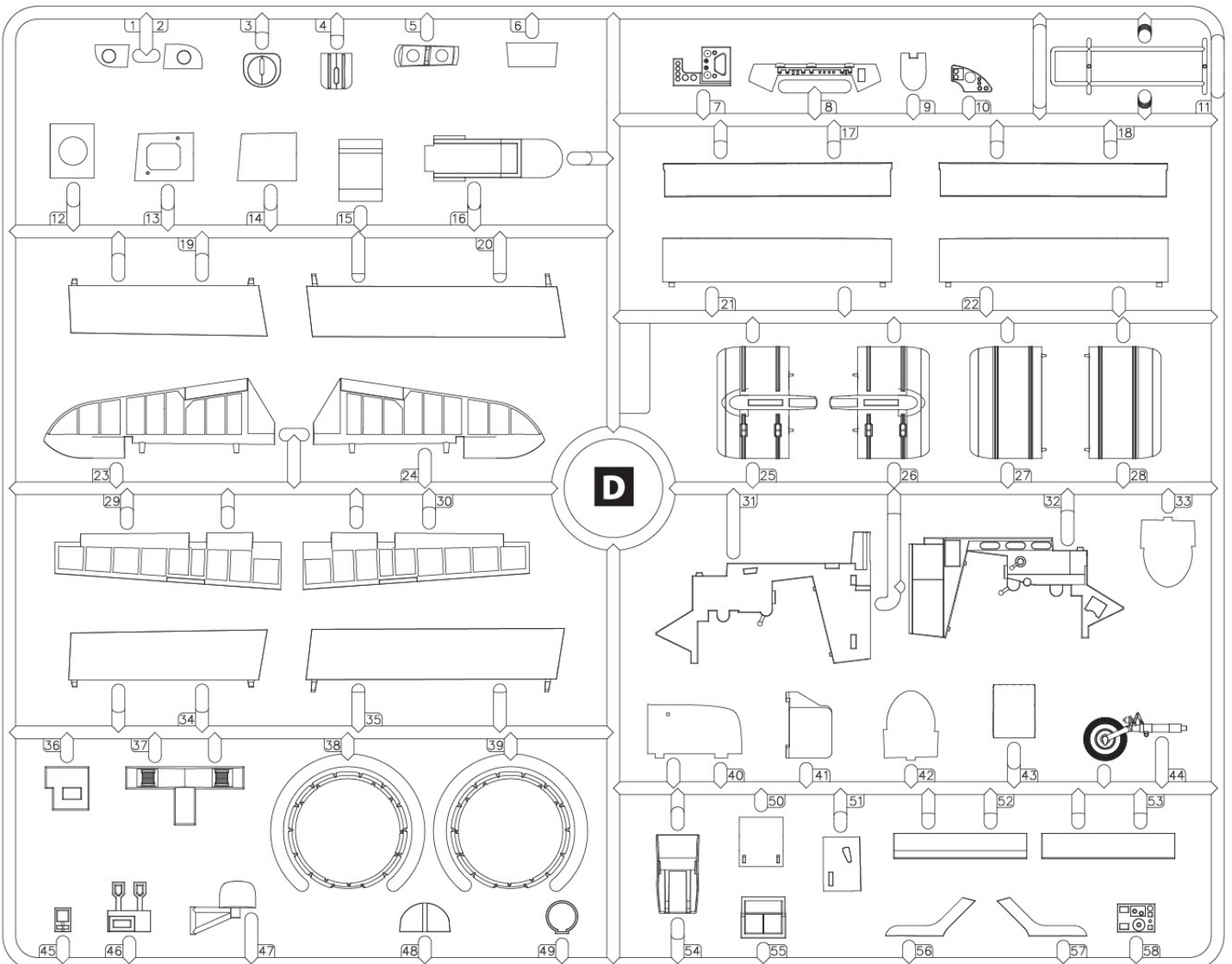
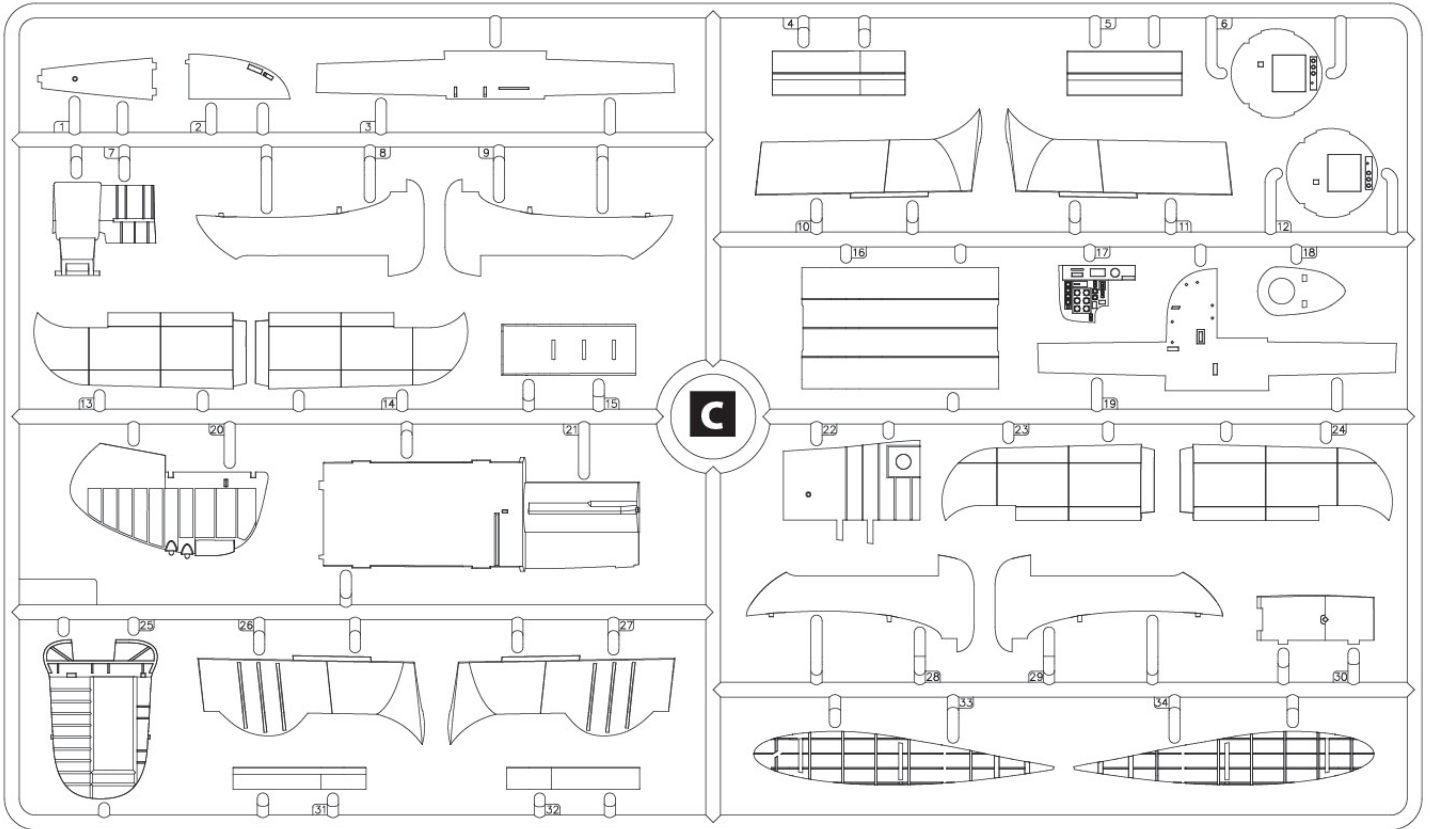

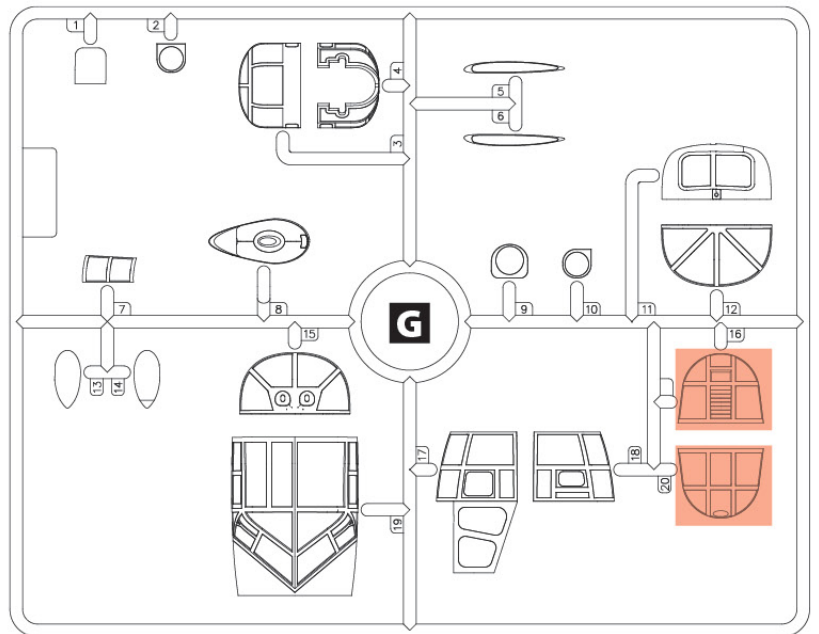
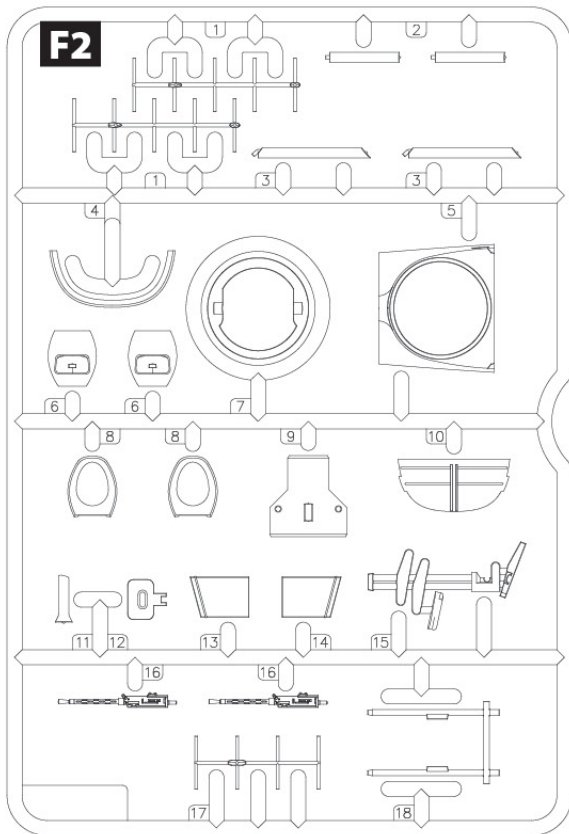
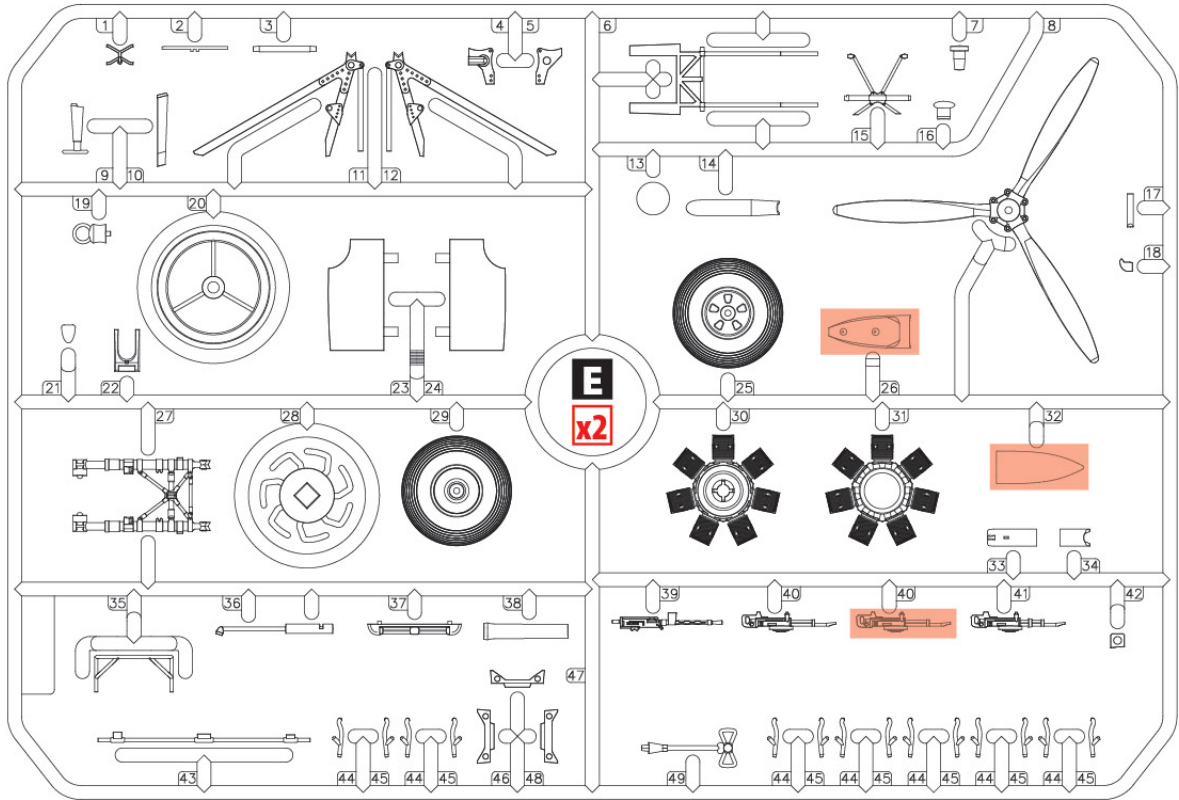

### WWII British Torpedo Trailer

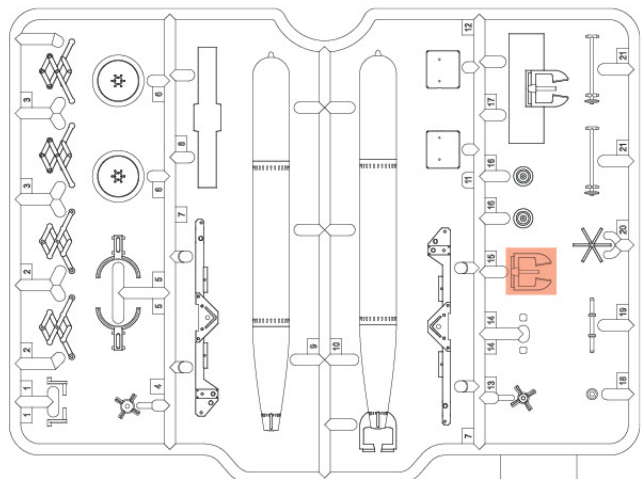

**A** УСІ ВНУТРІШНІ  
ДЕТАЛІ  
ТА ЕЛЕМЕНТИ  
ІНТЕР'ЄРУ, КРІМ  
ПОЗНАЧЕНИХ  
ОКРЕМО  
ALL INTERNAL  
DETAILS AND  
INTERIOR  
ELEMENTS,  
EXCEPT MARKED  
SEPARATELY

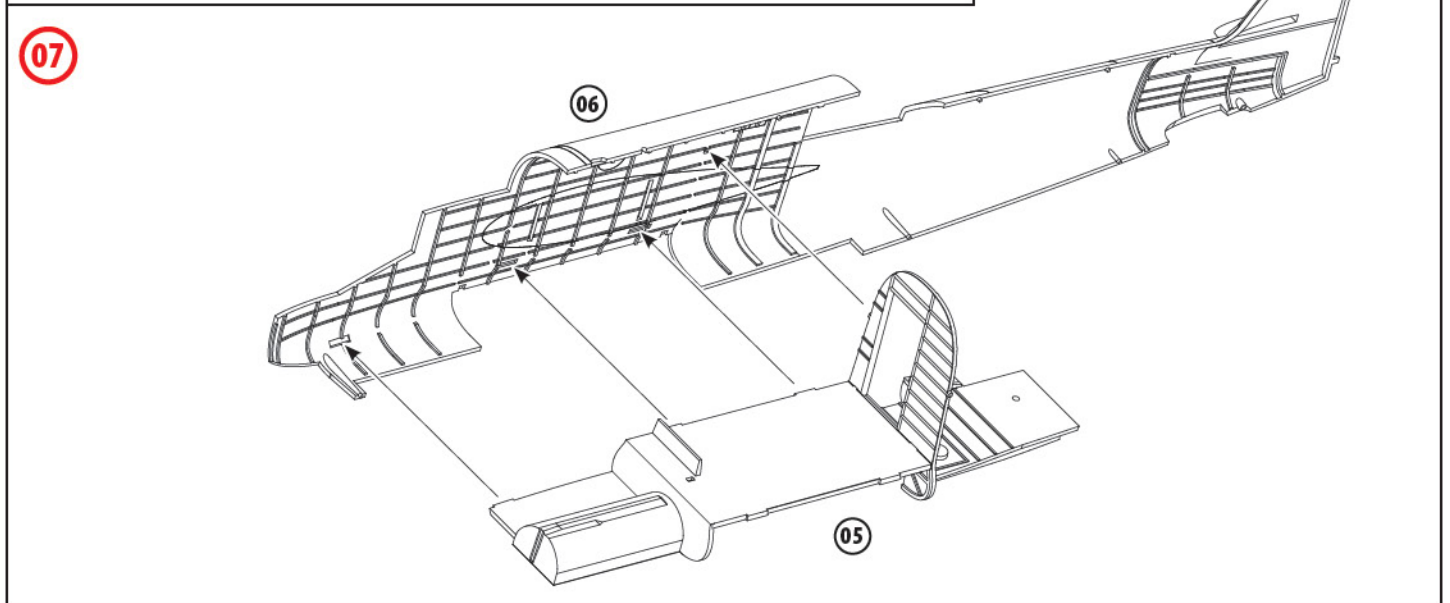
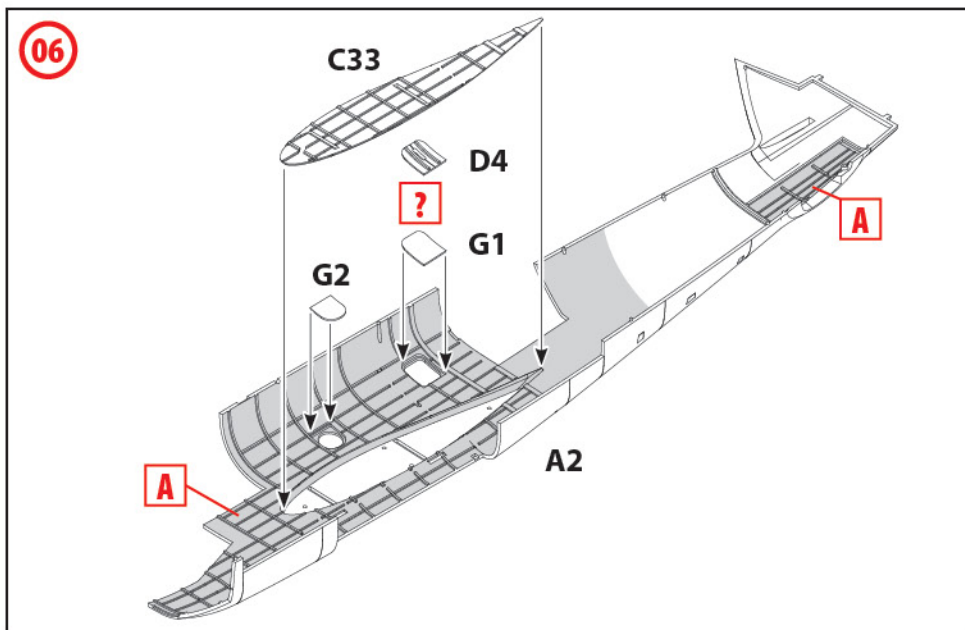
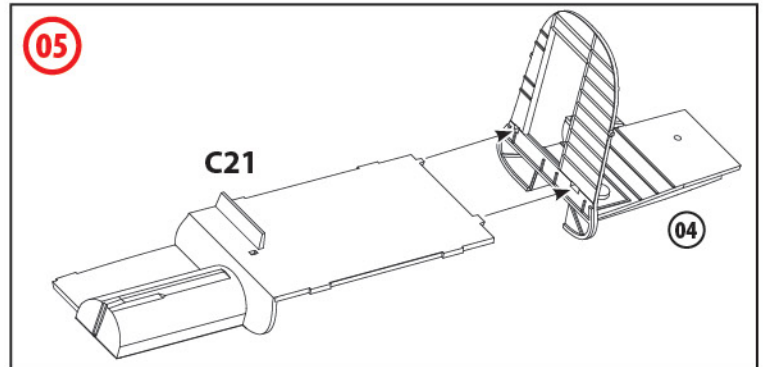
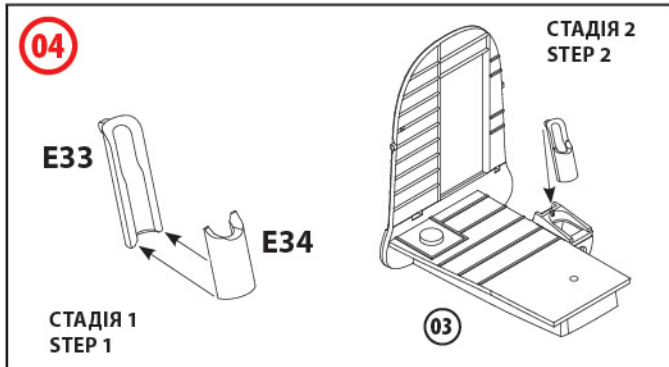
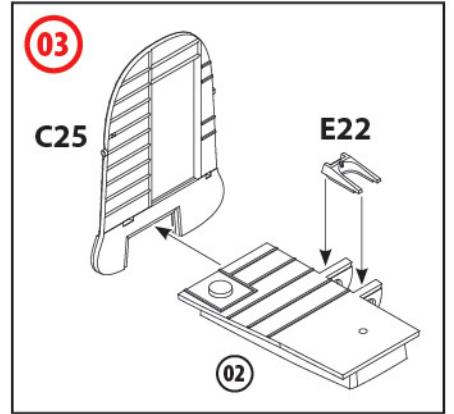
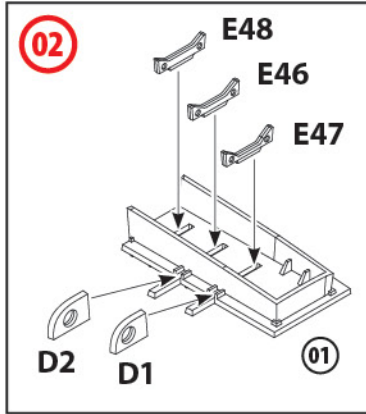
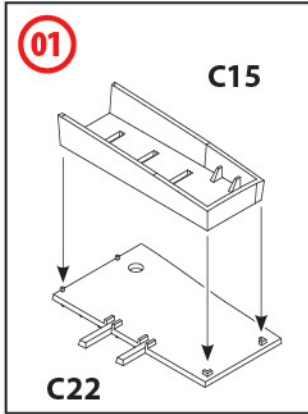

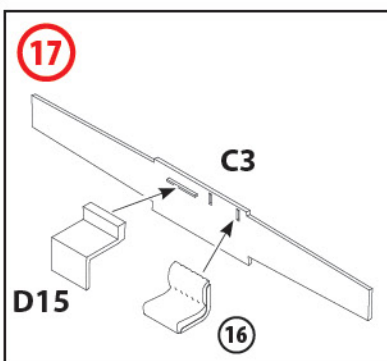
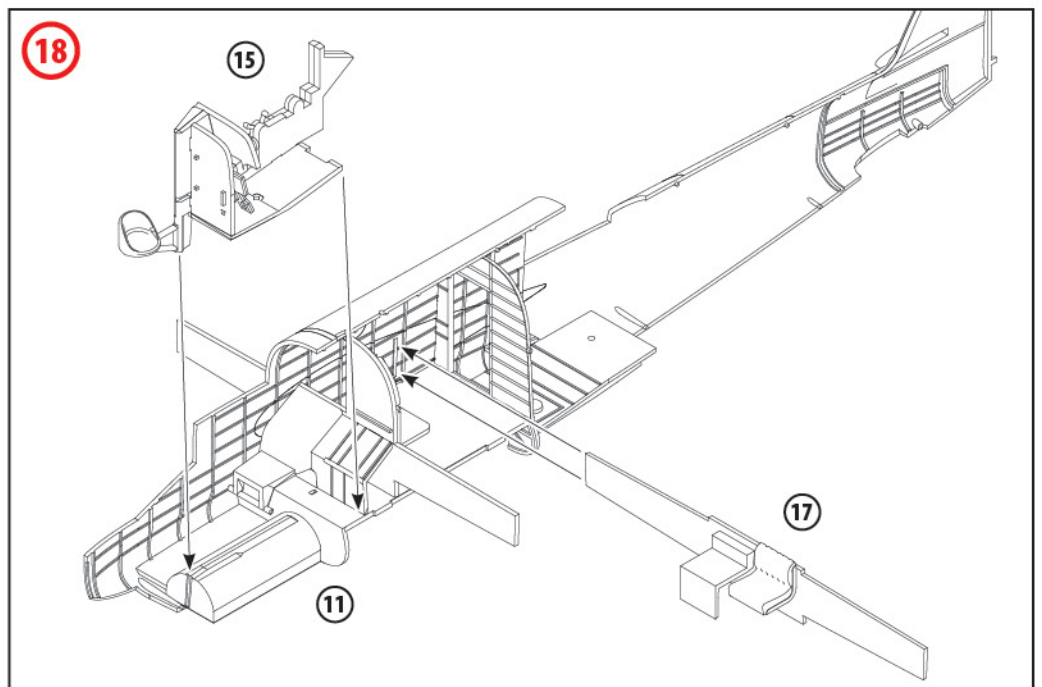
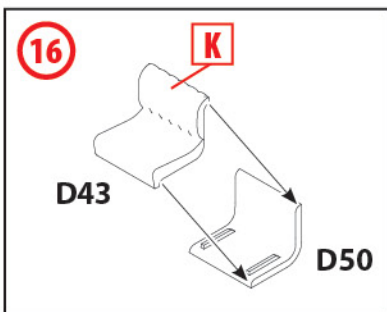
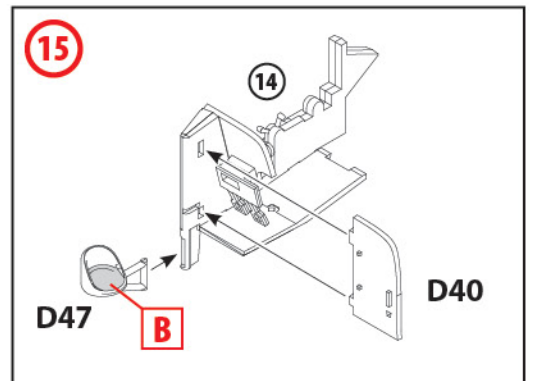
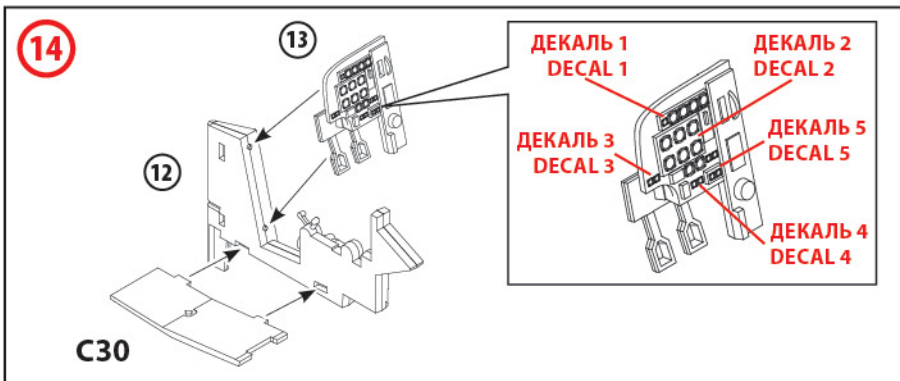
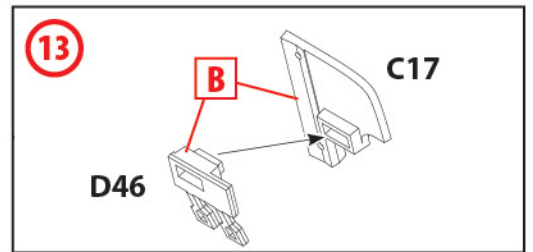
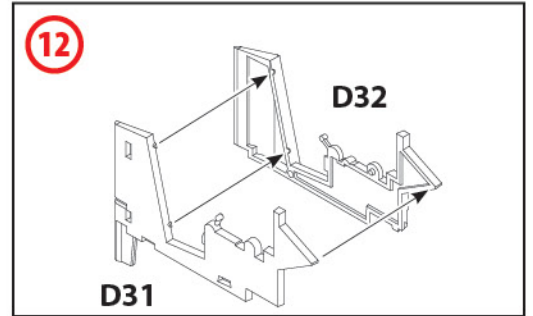
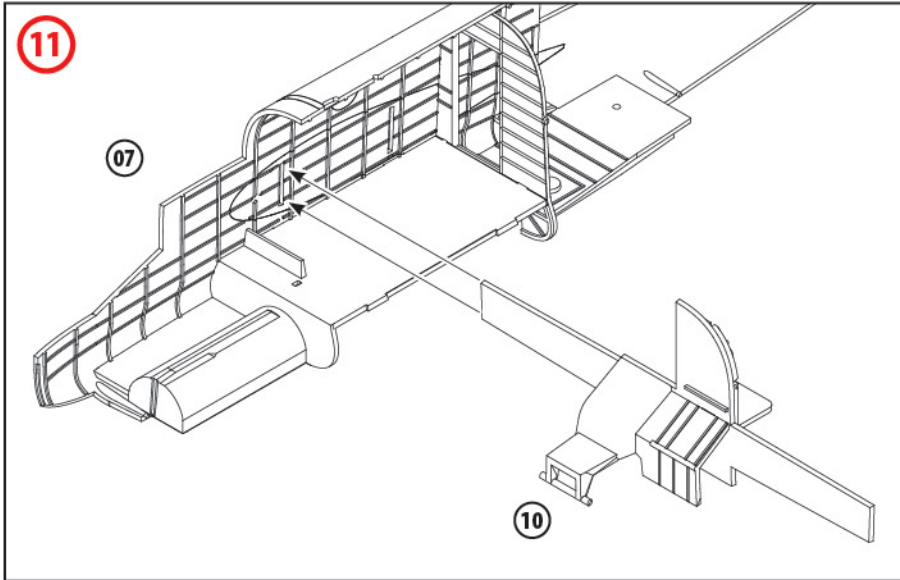
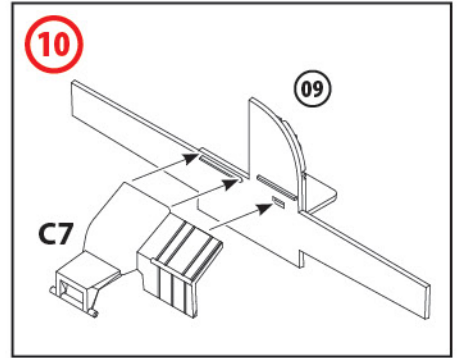
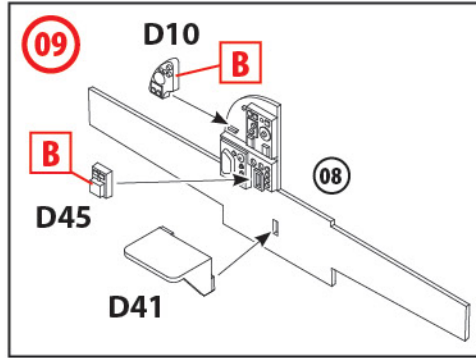
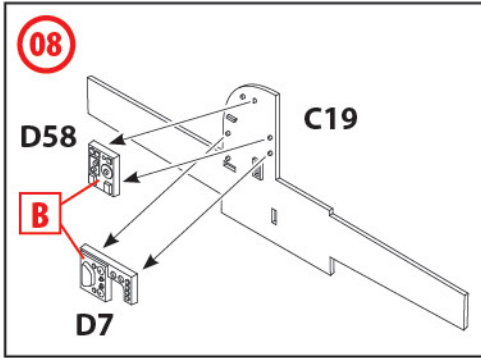

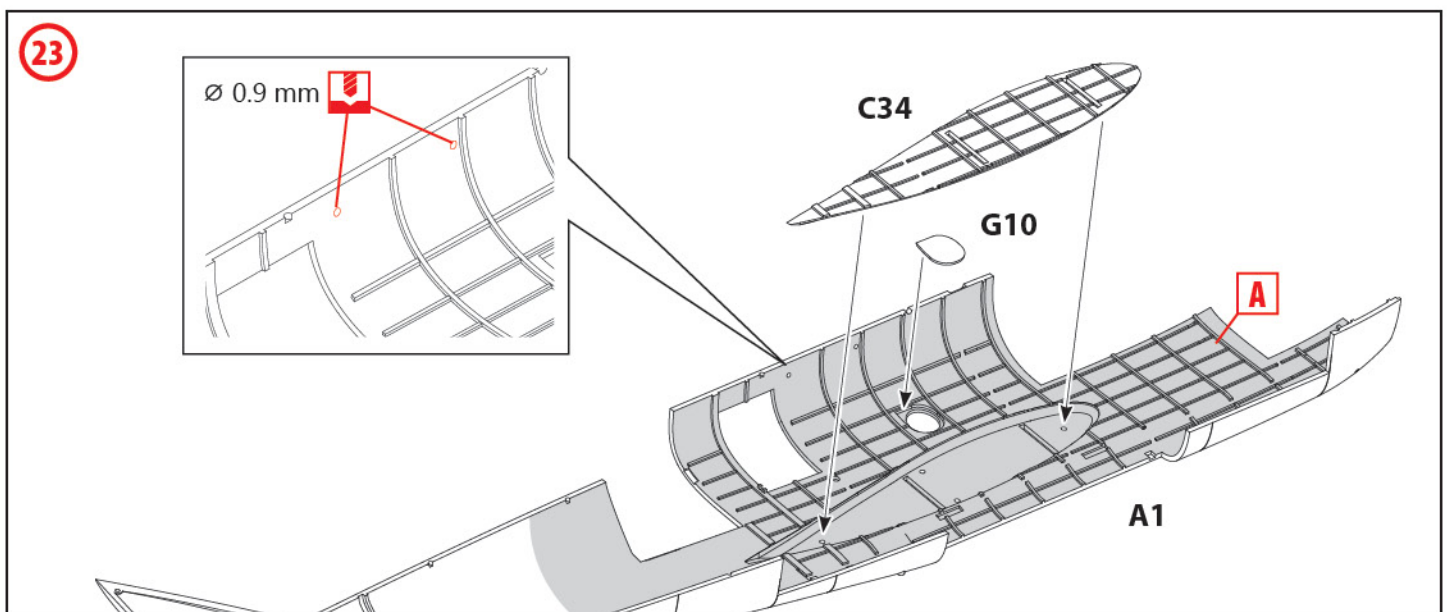
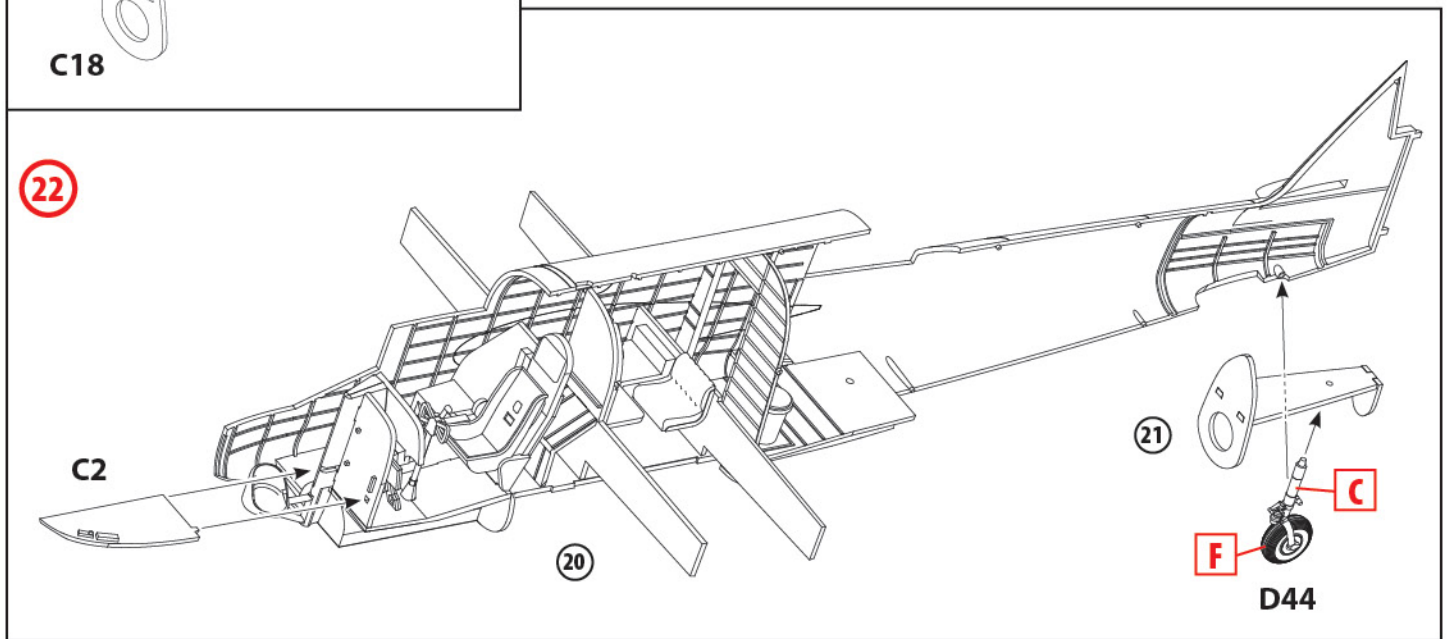
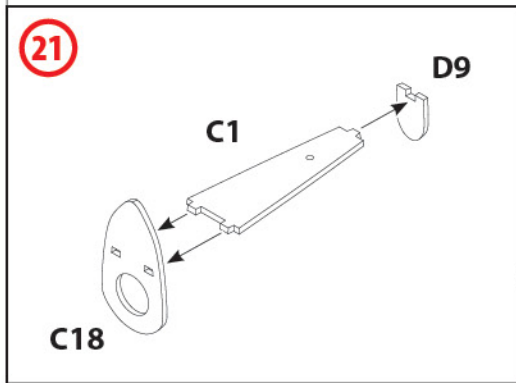
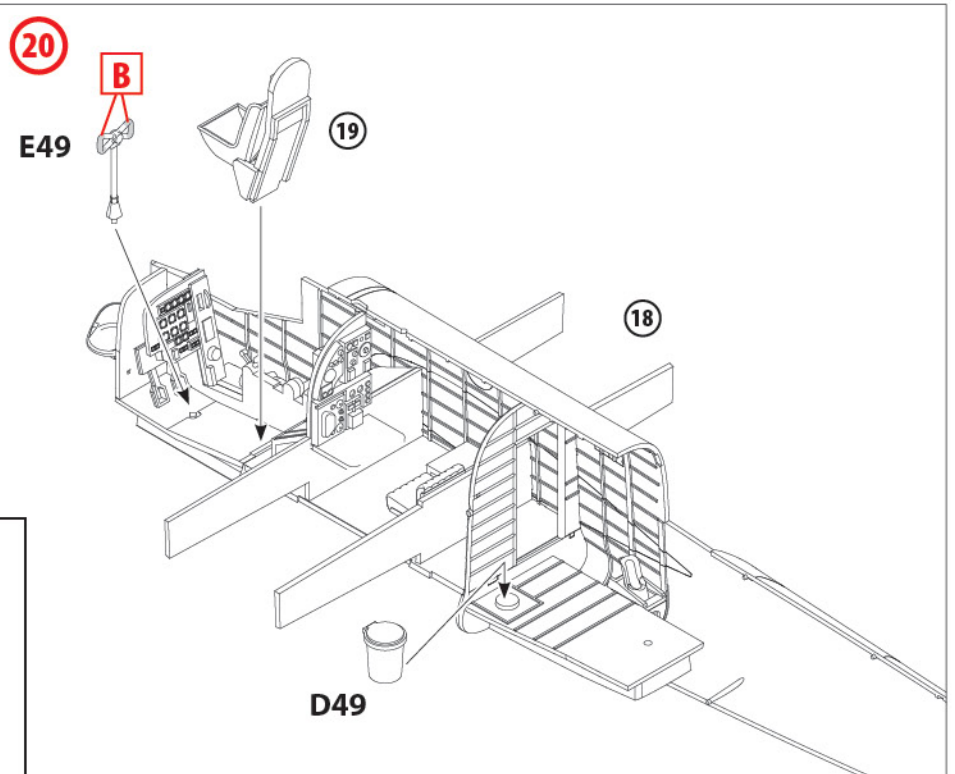
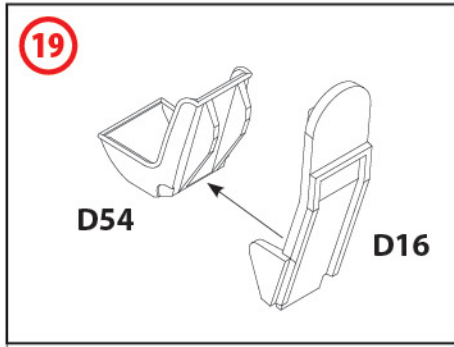

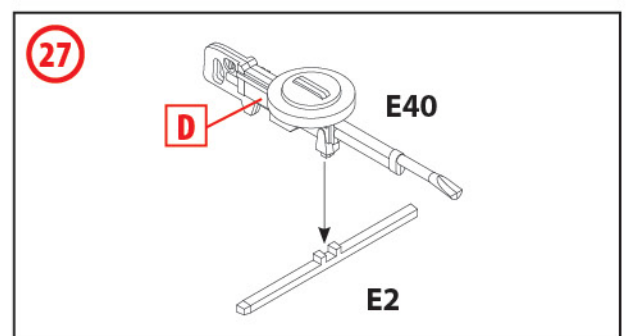
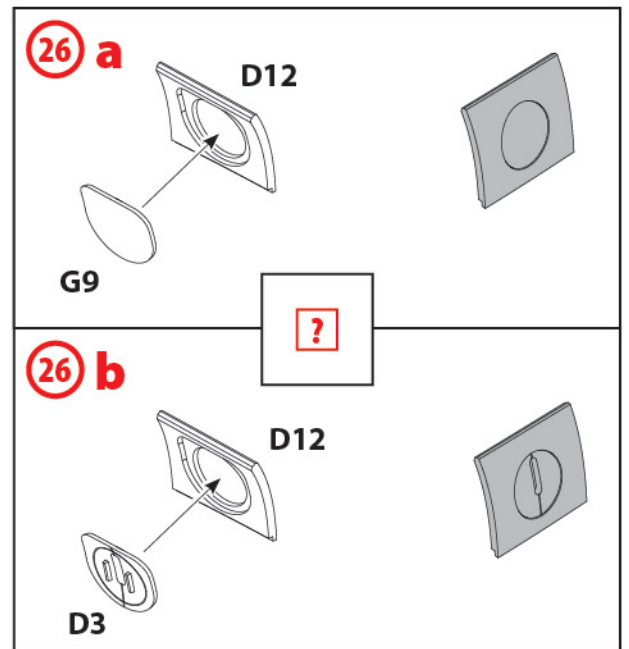
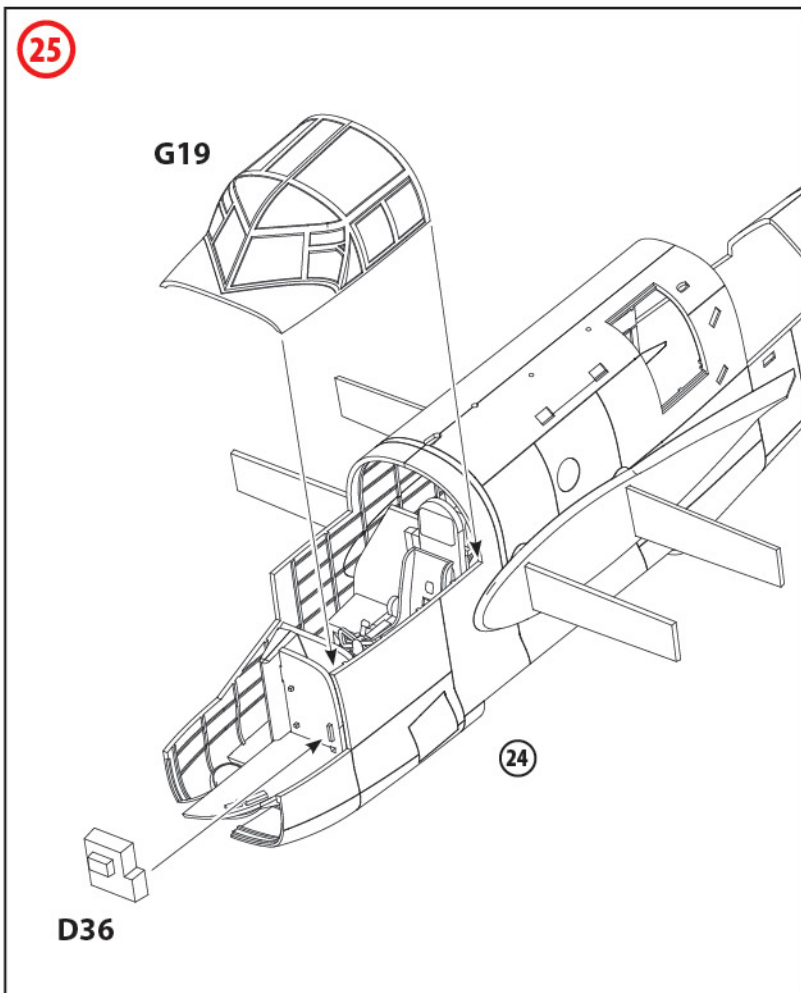
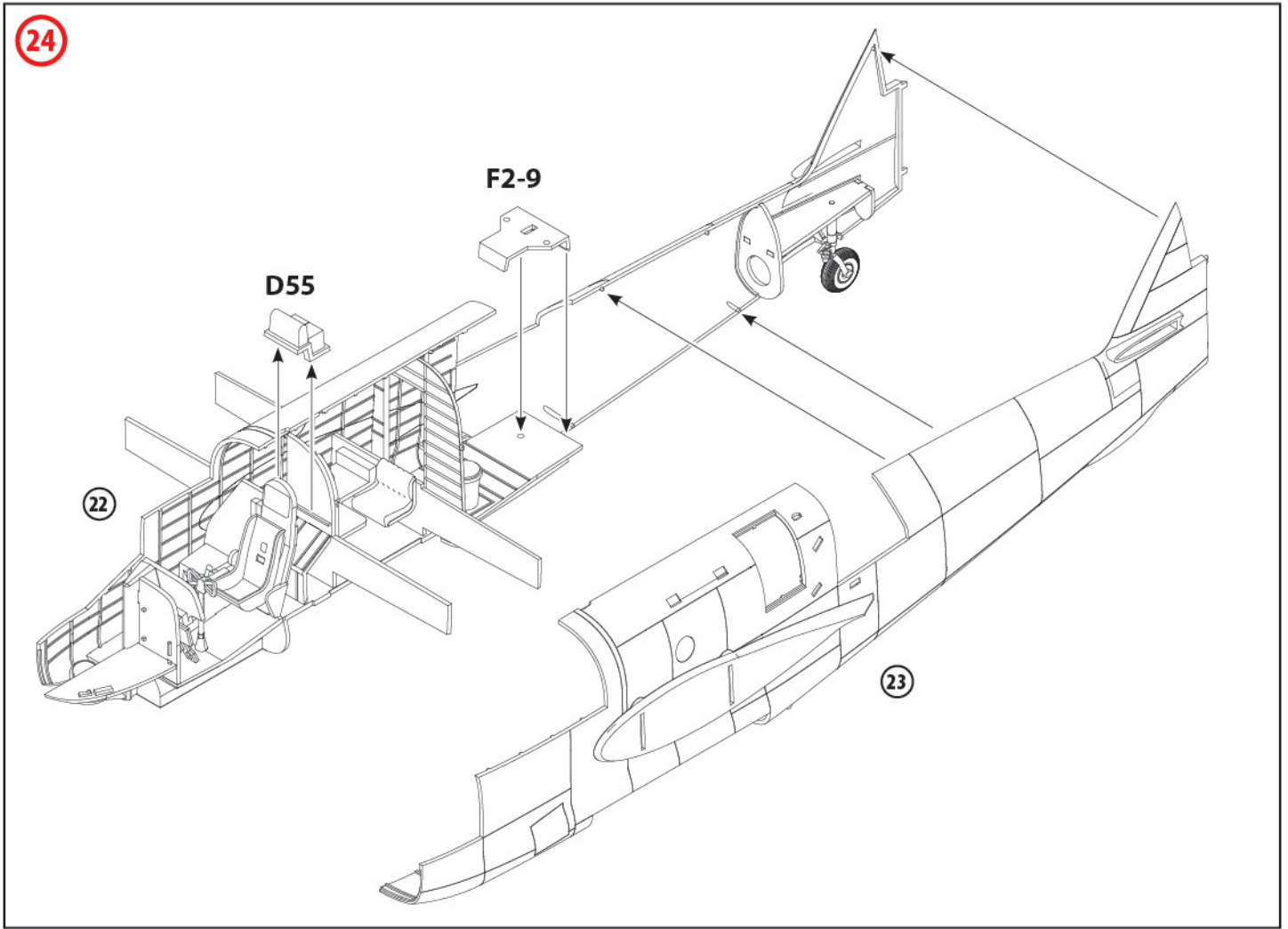



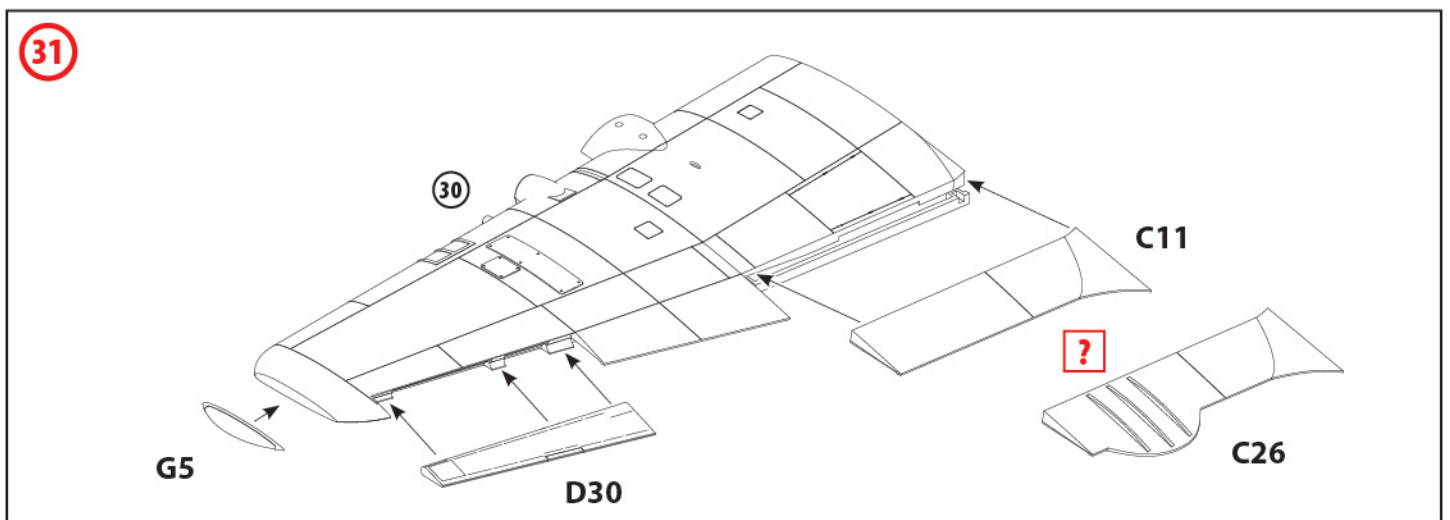
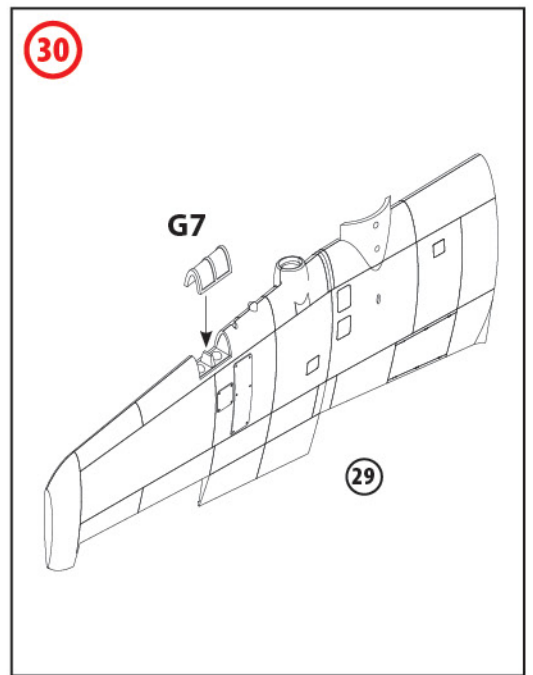
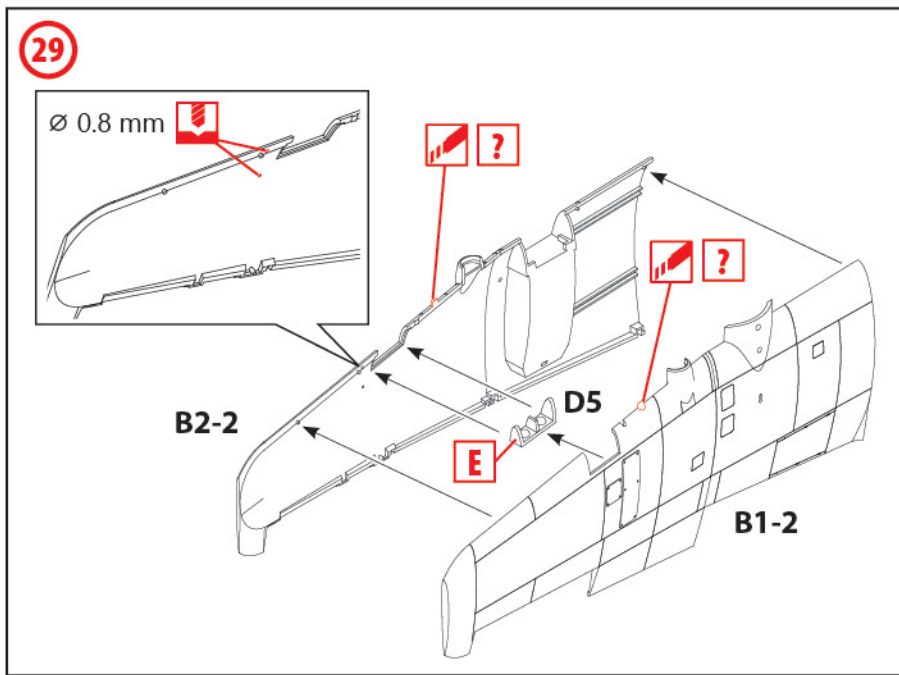
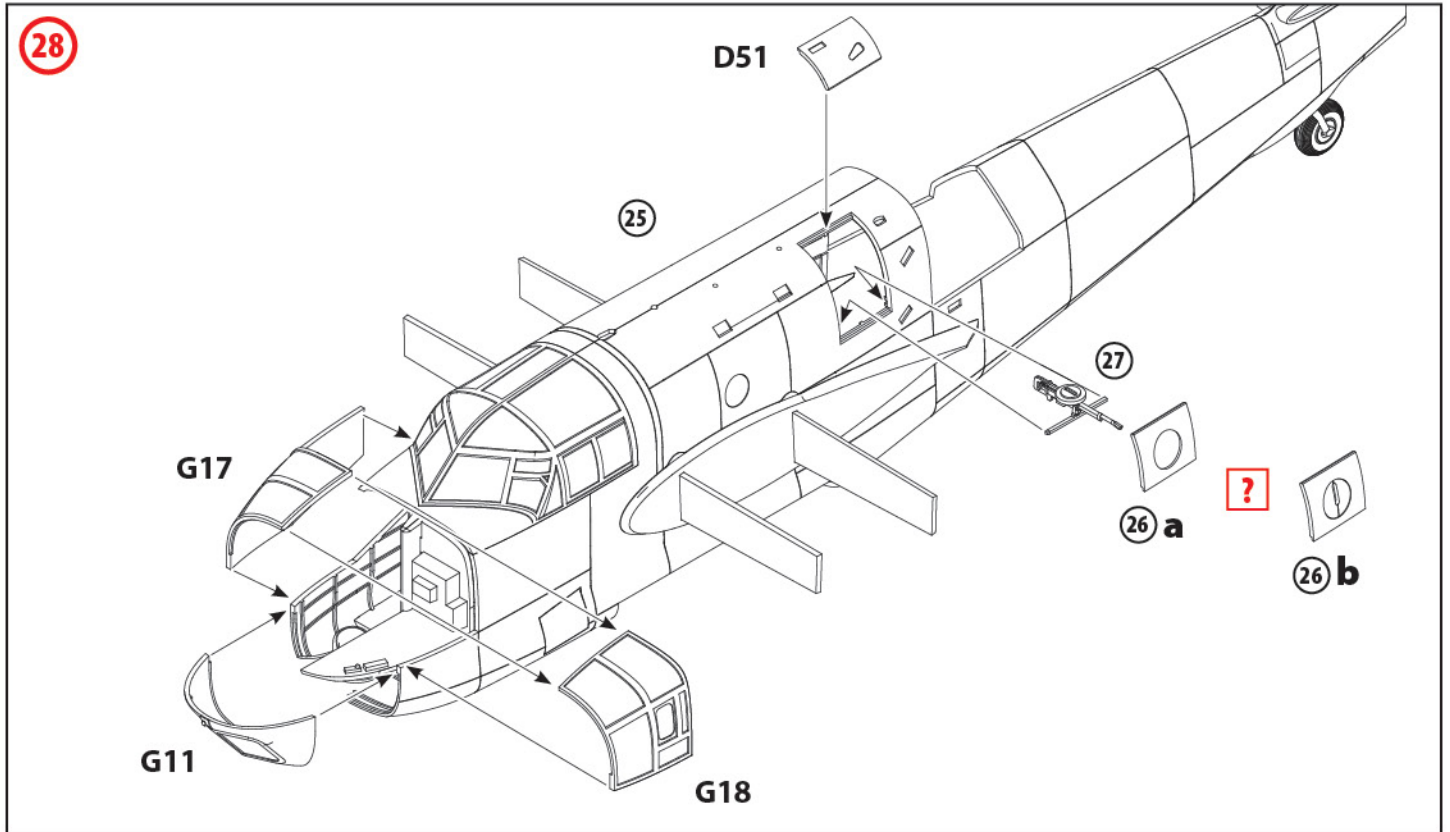

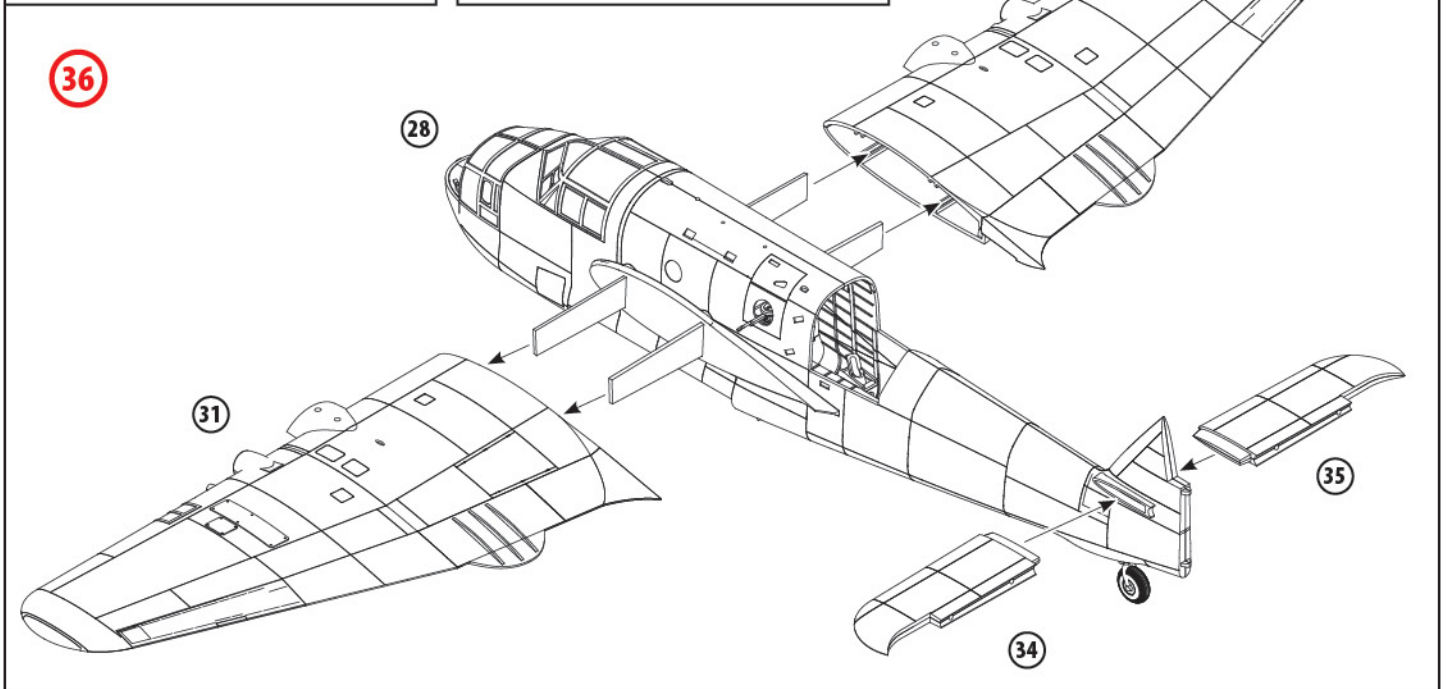
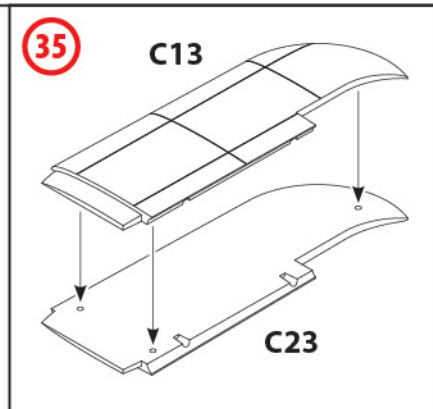
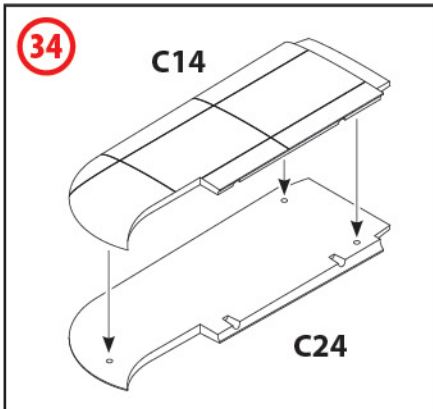
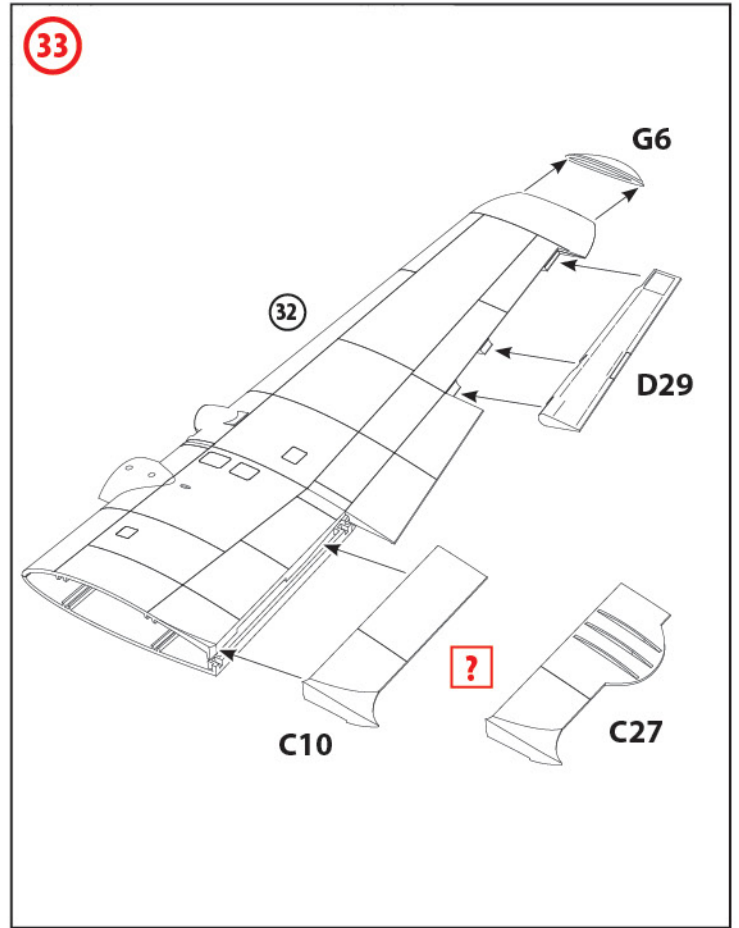
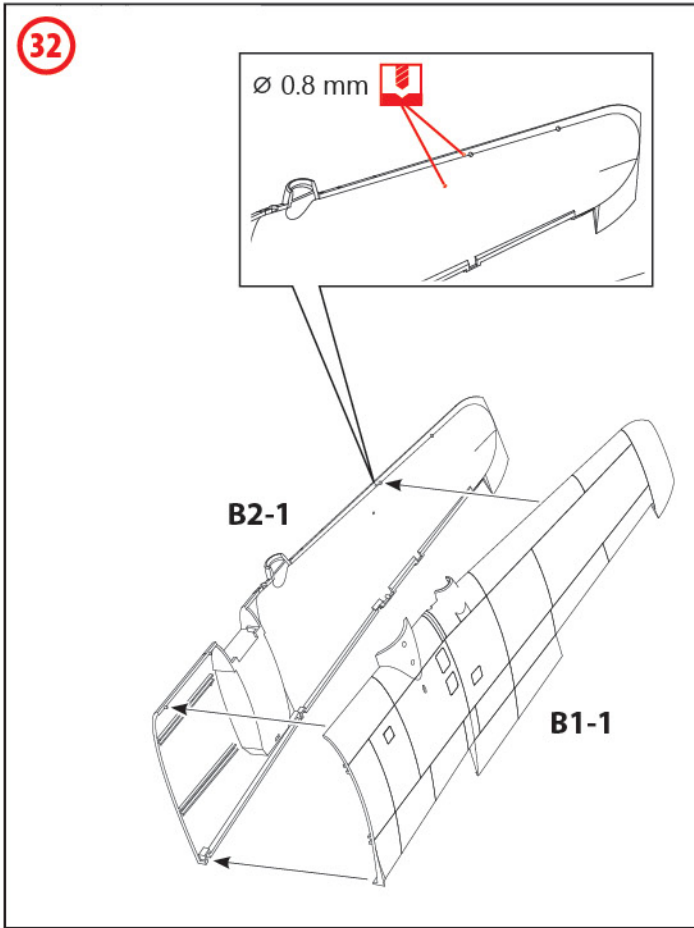

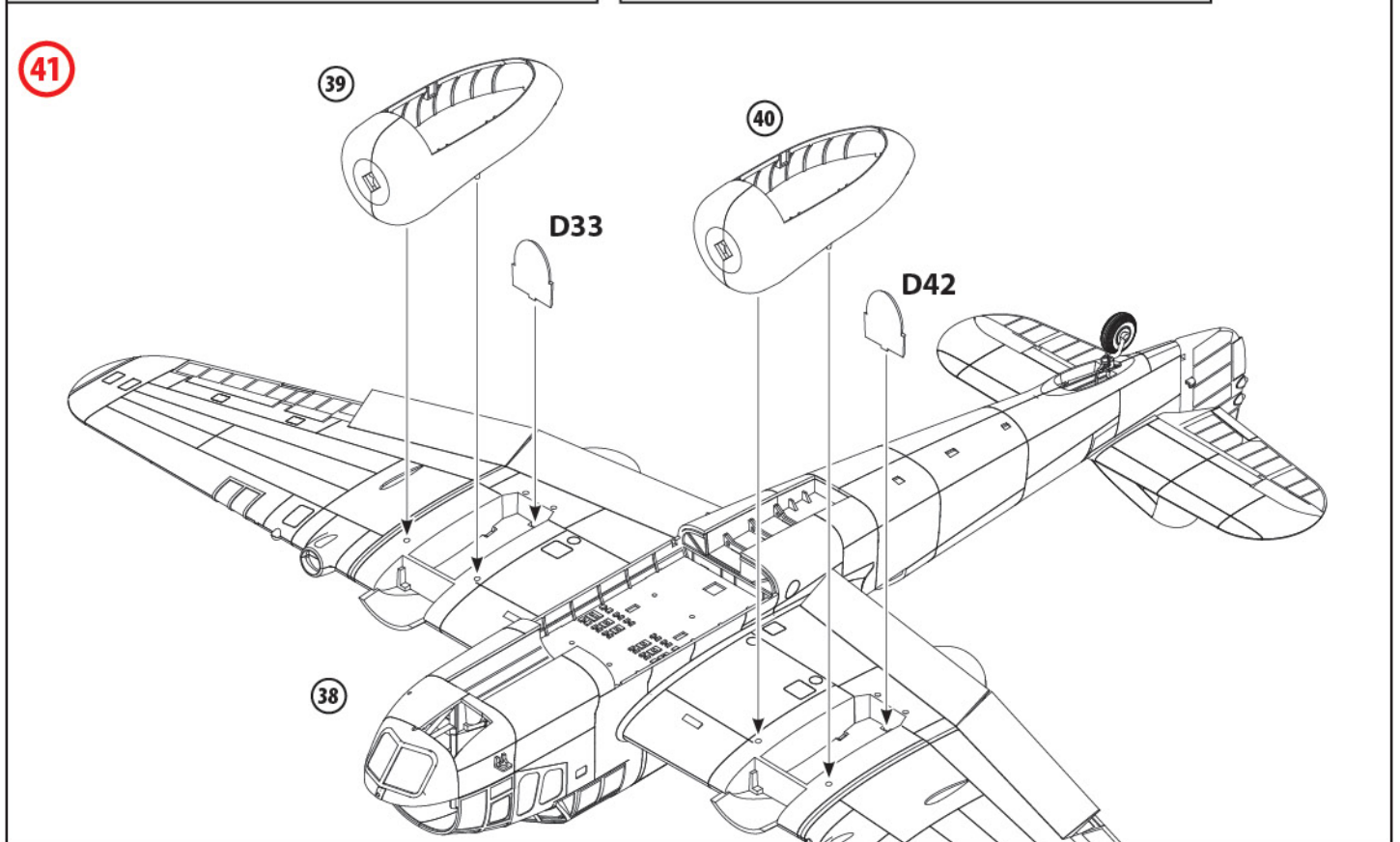
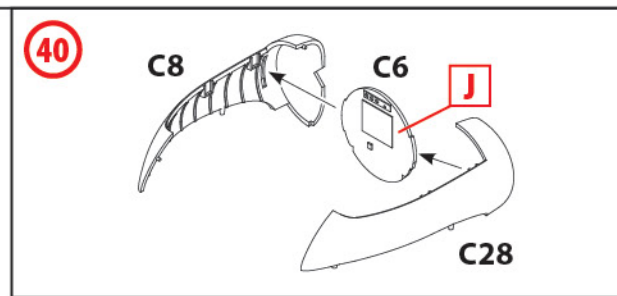
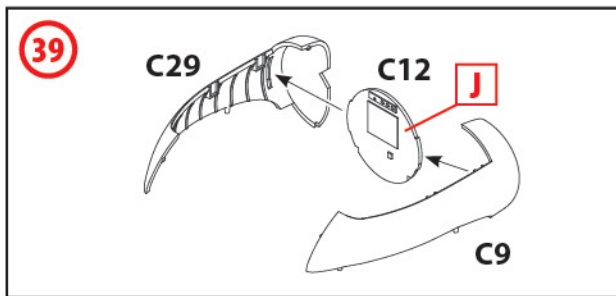
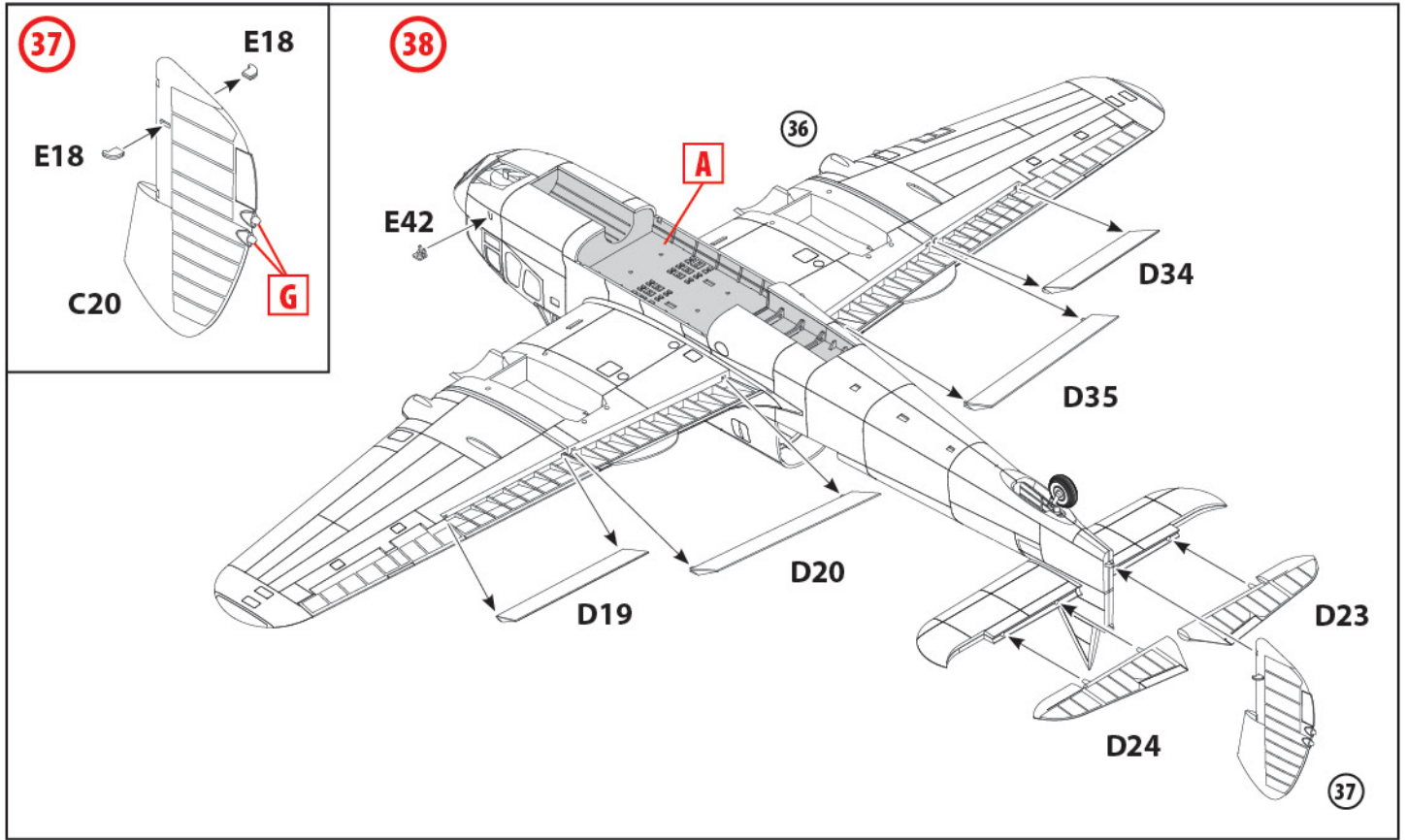

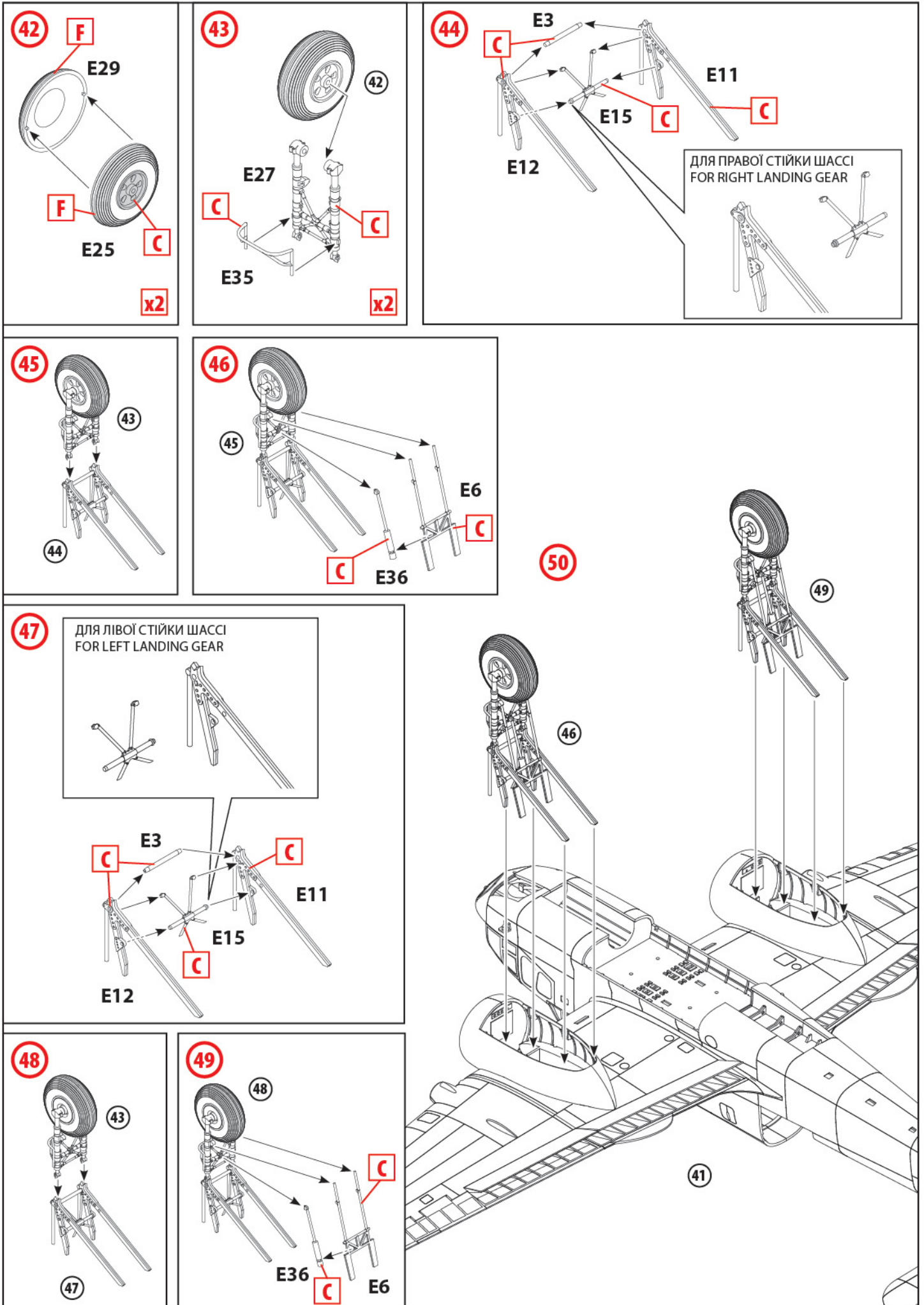

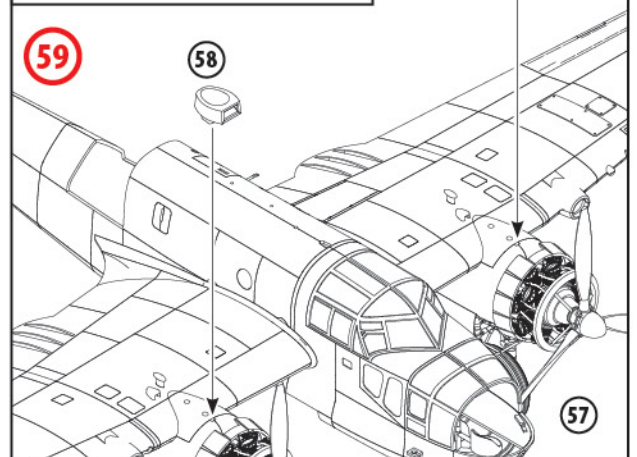
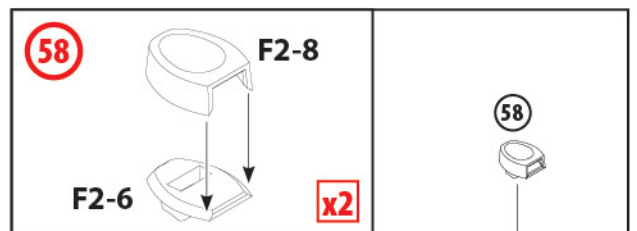
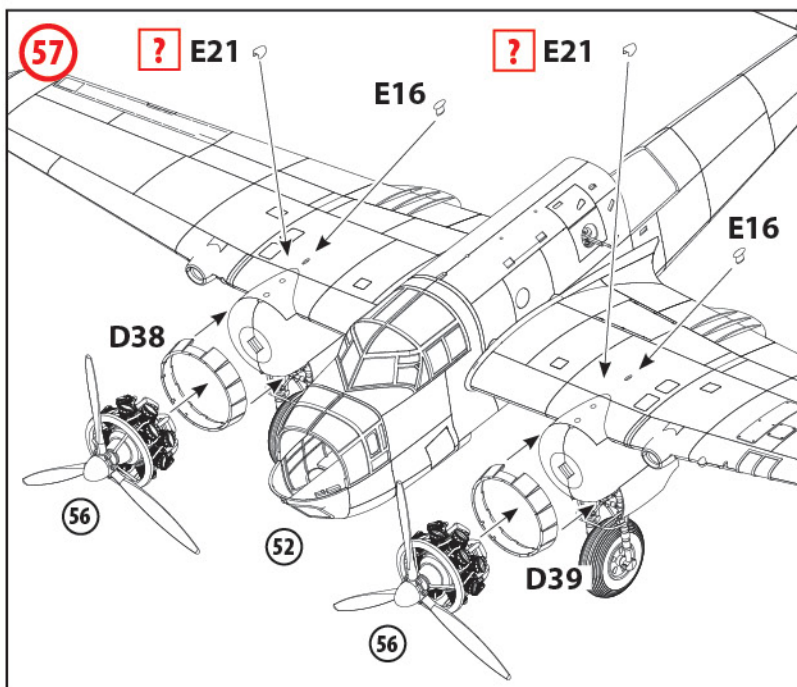
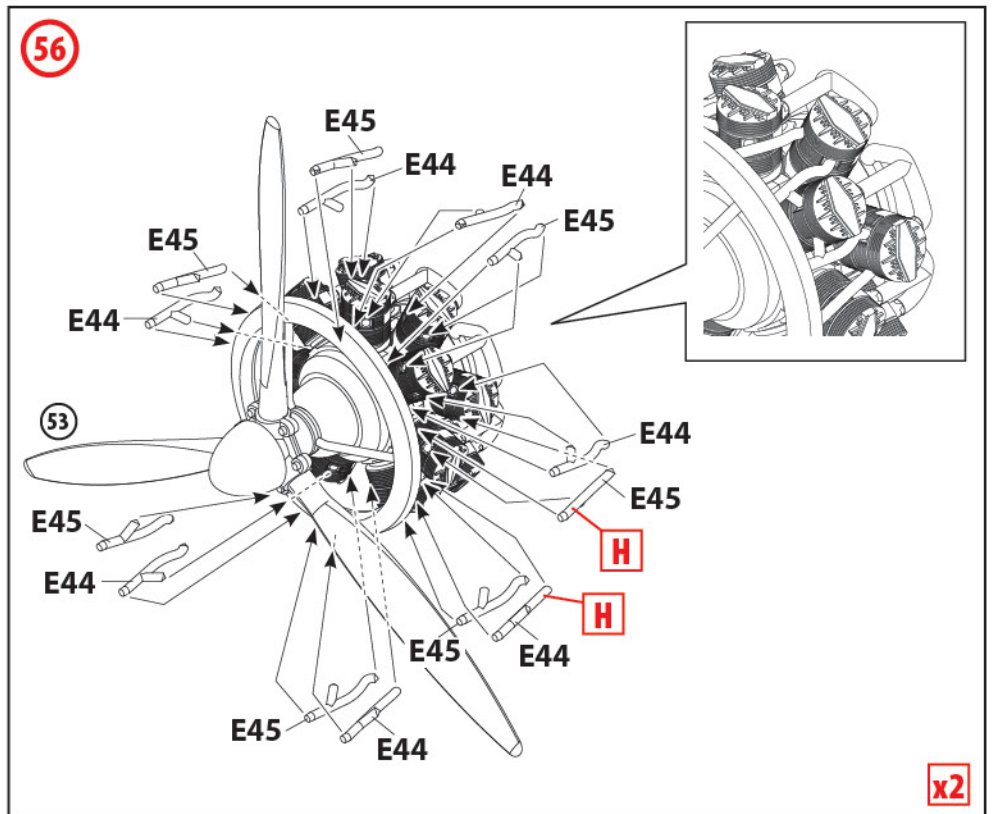
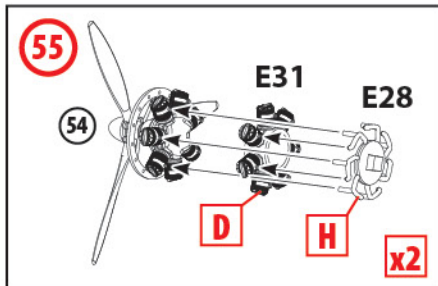
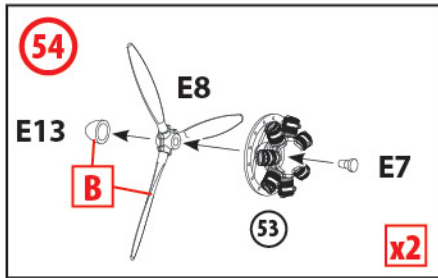
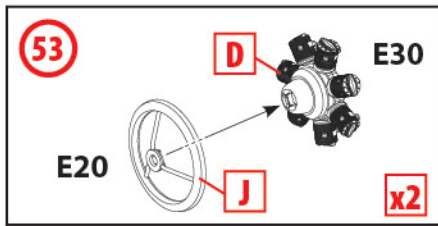
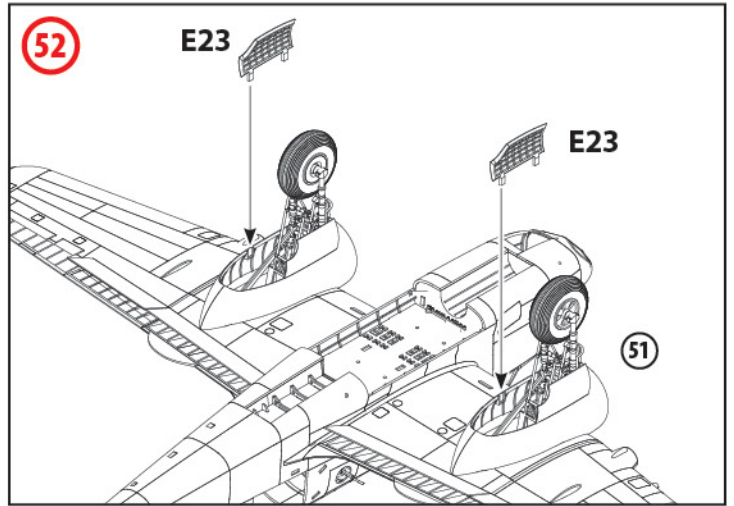
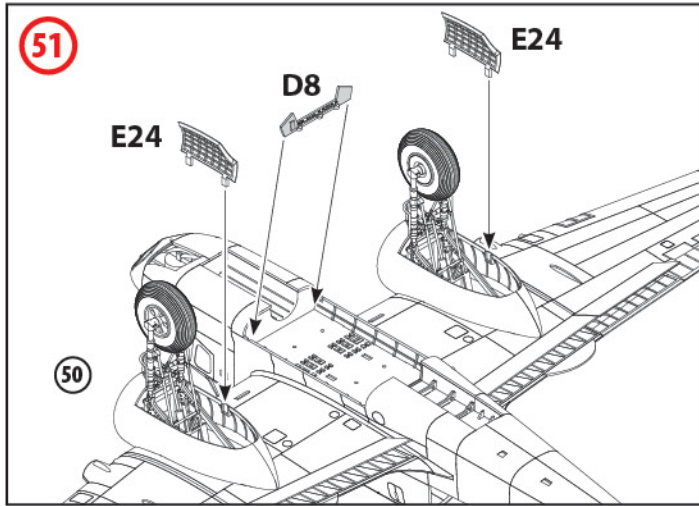

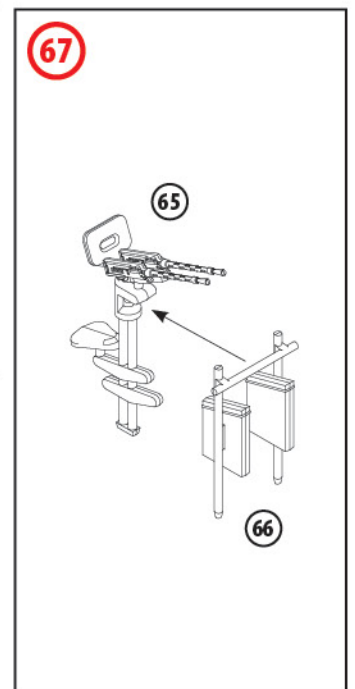
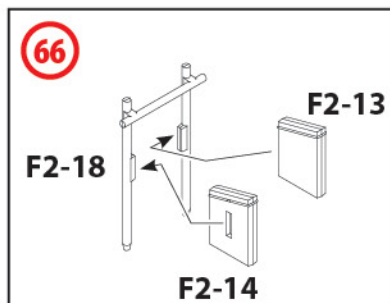
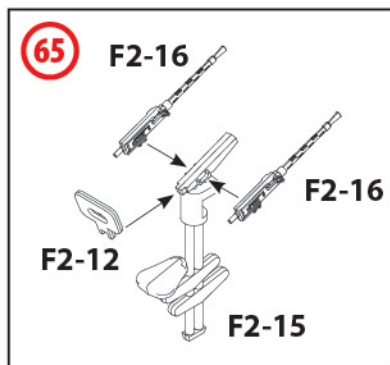
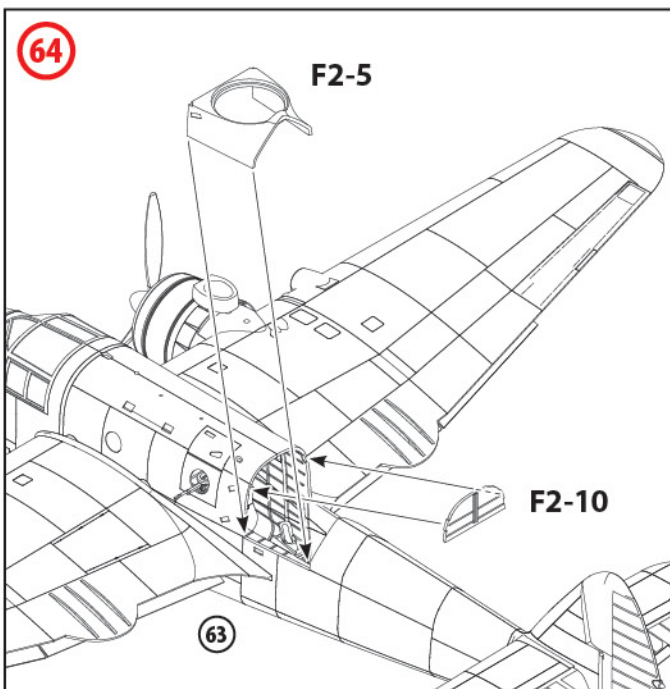
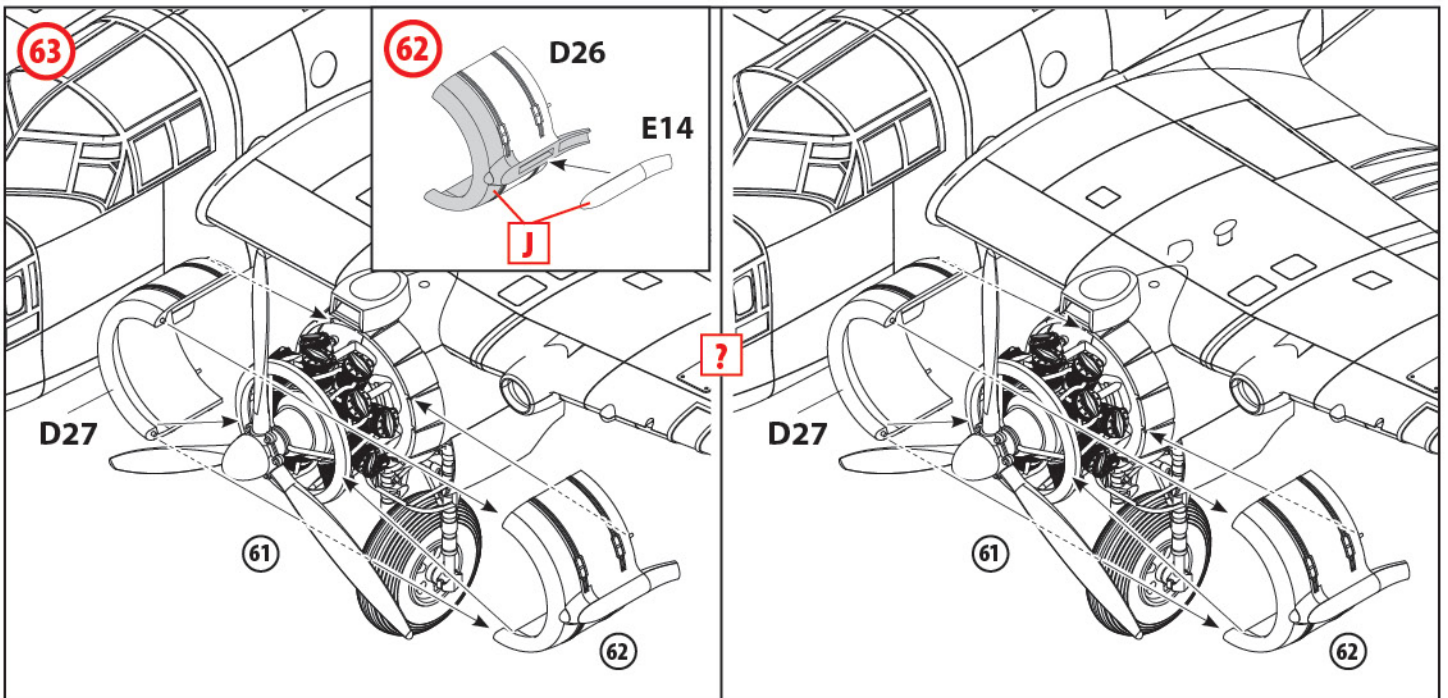
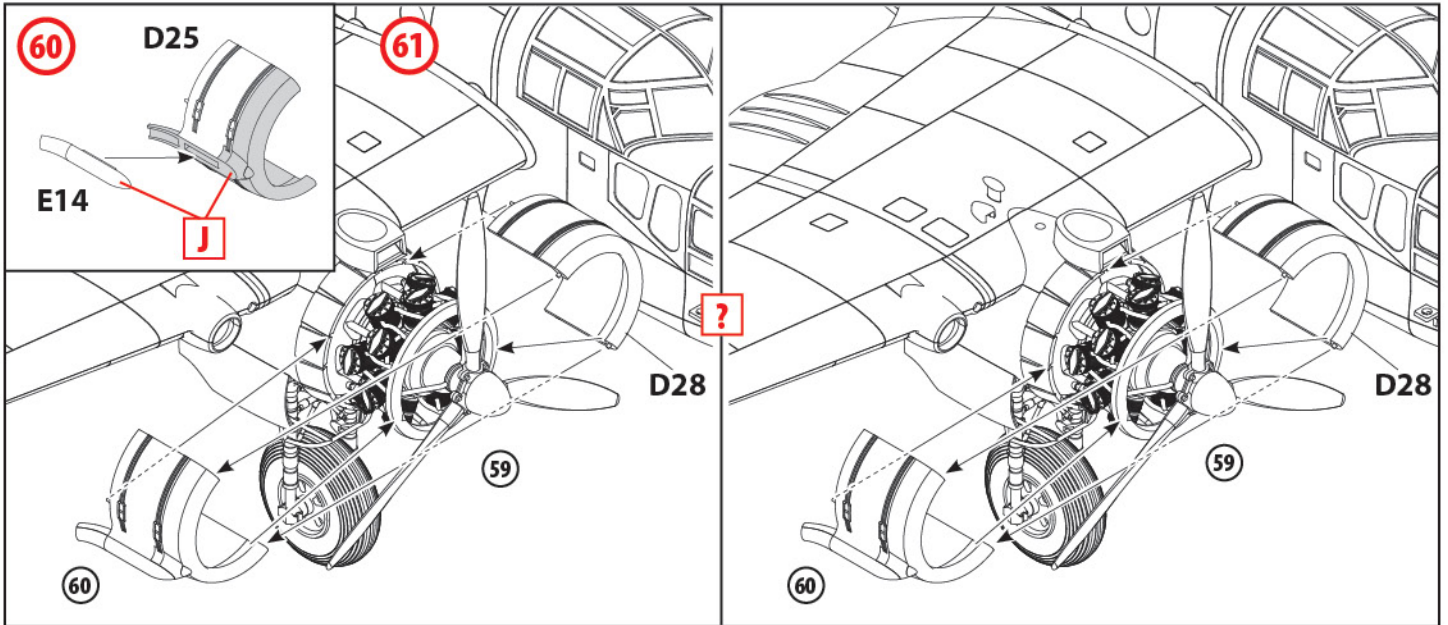

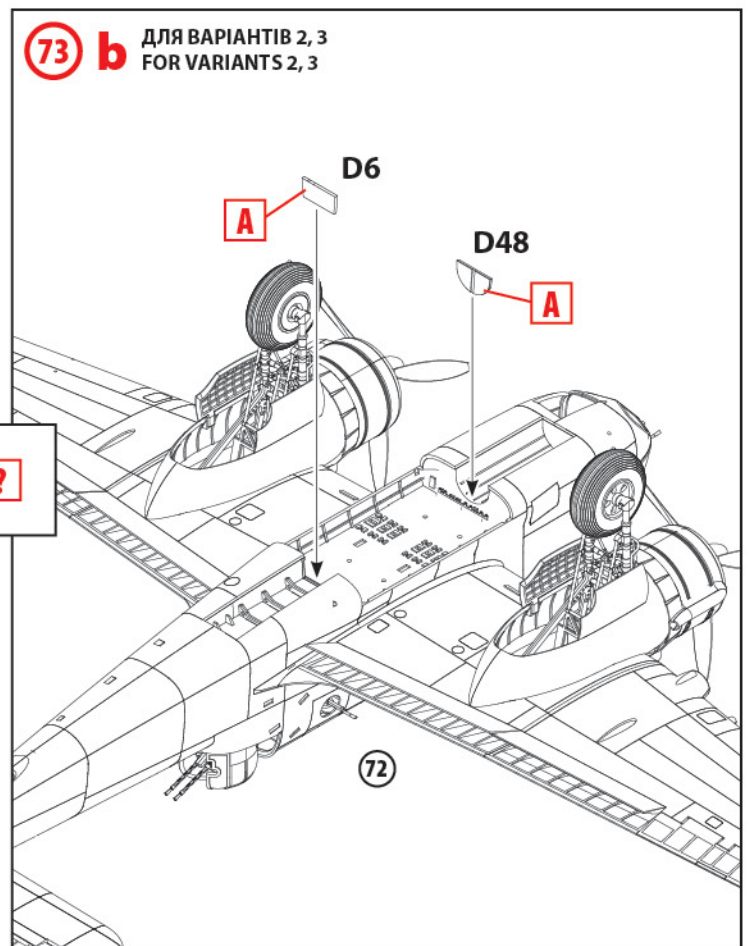
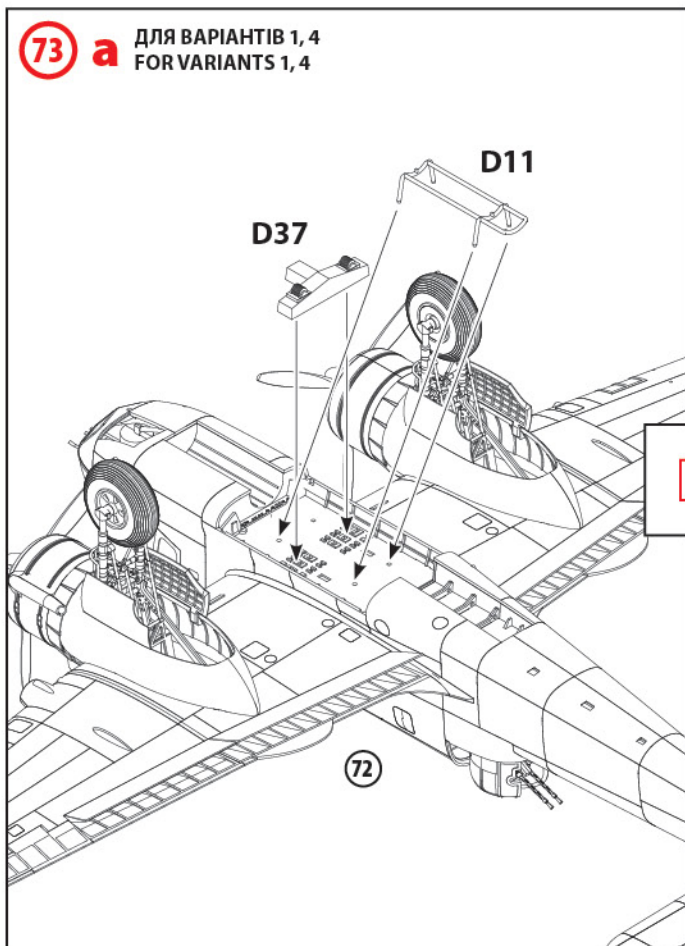
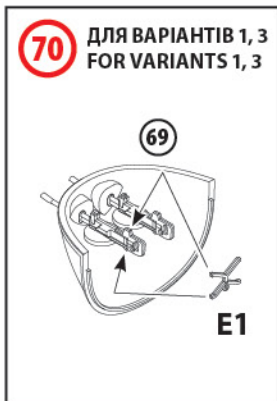
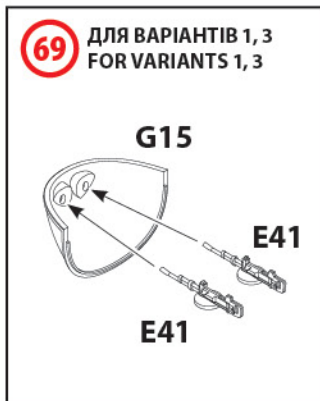
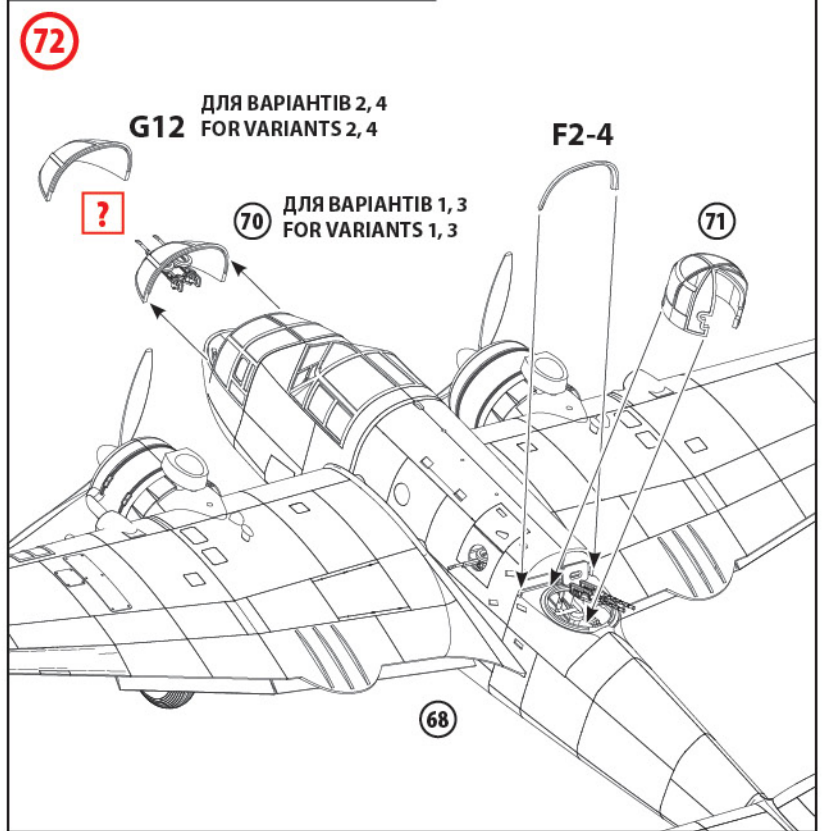
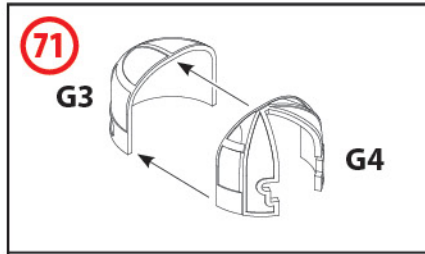
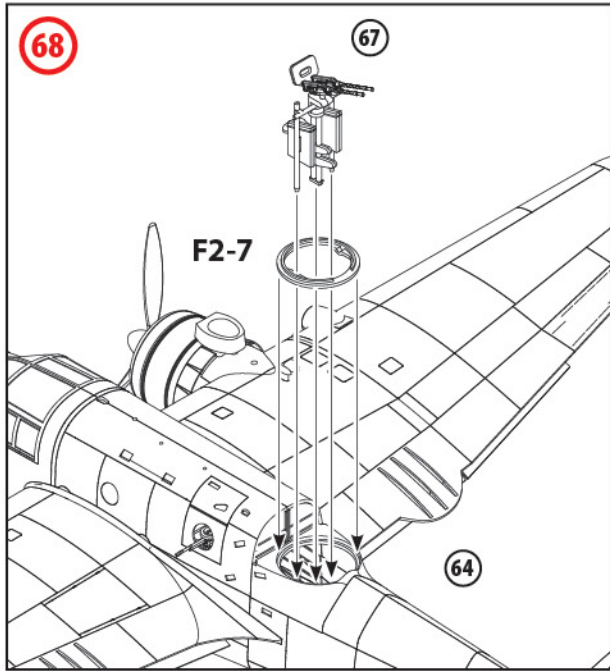

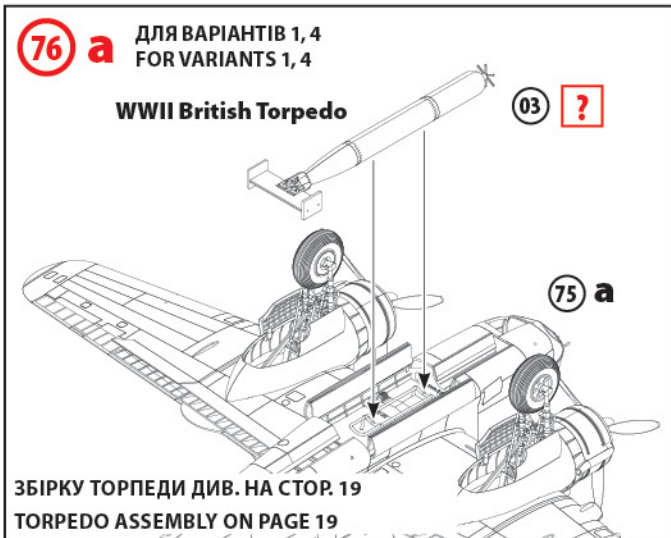
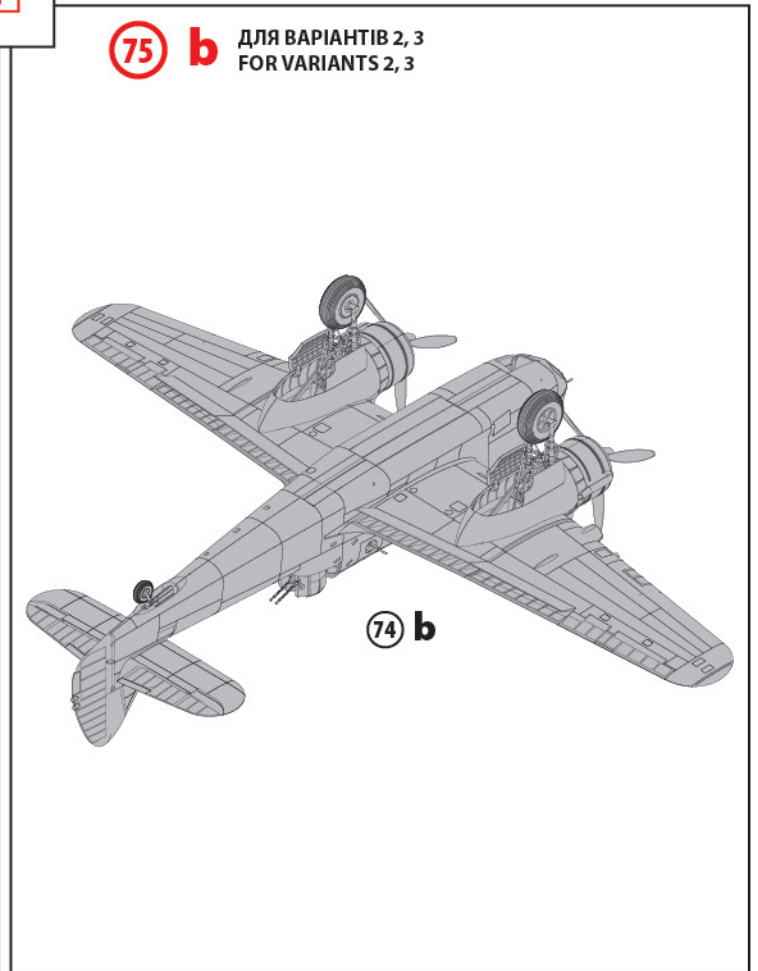
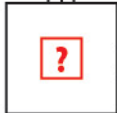
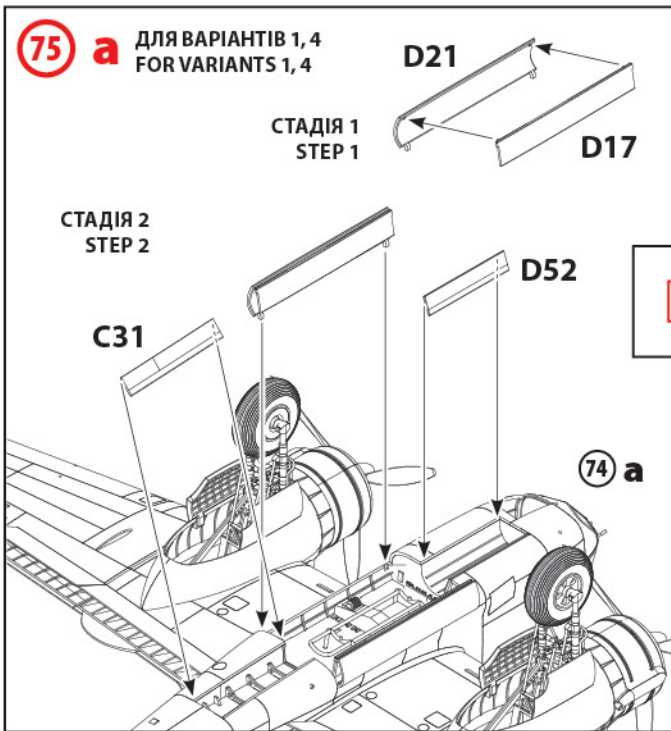
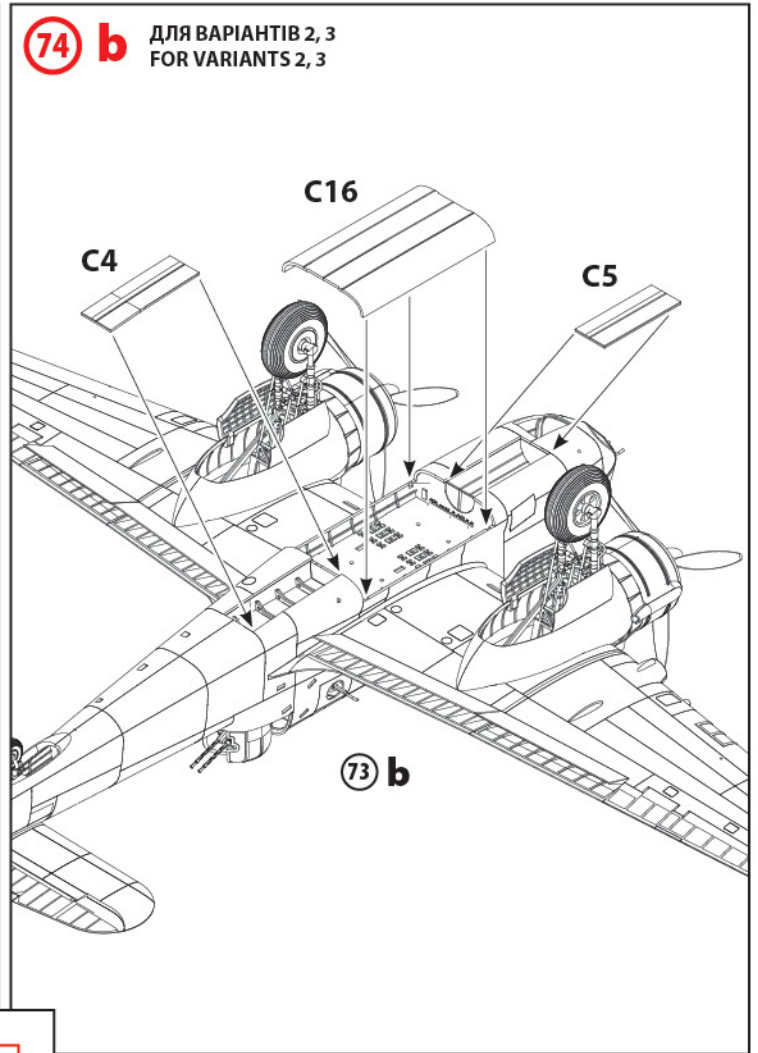
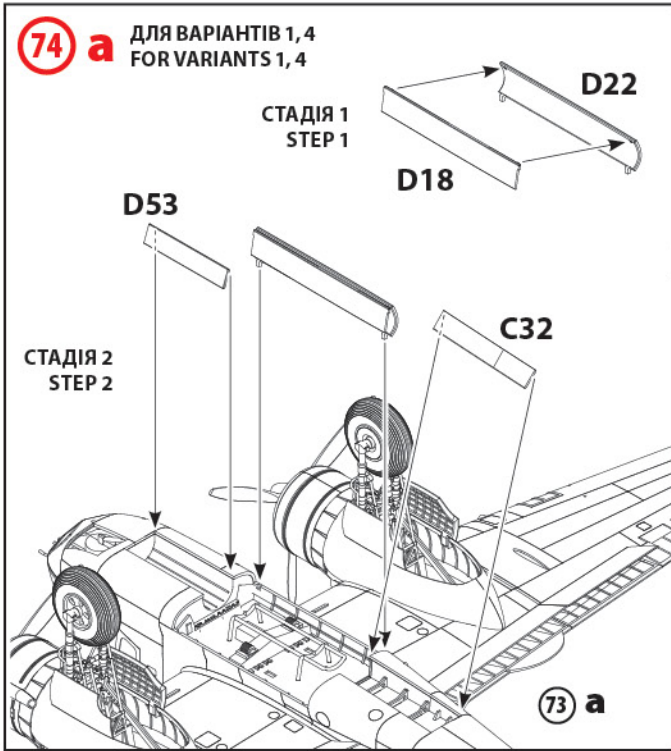



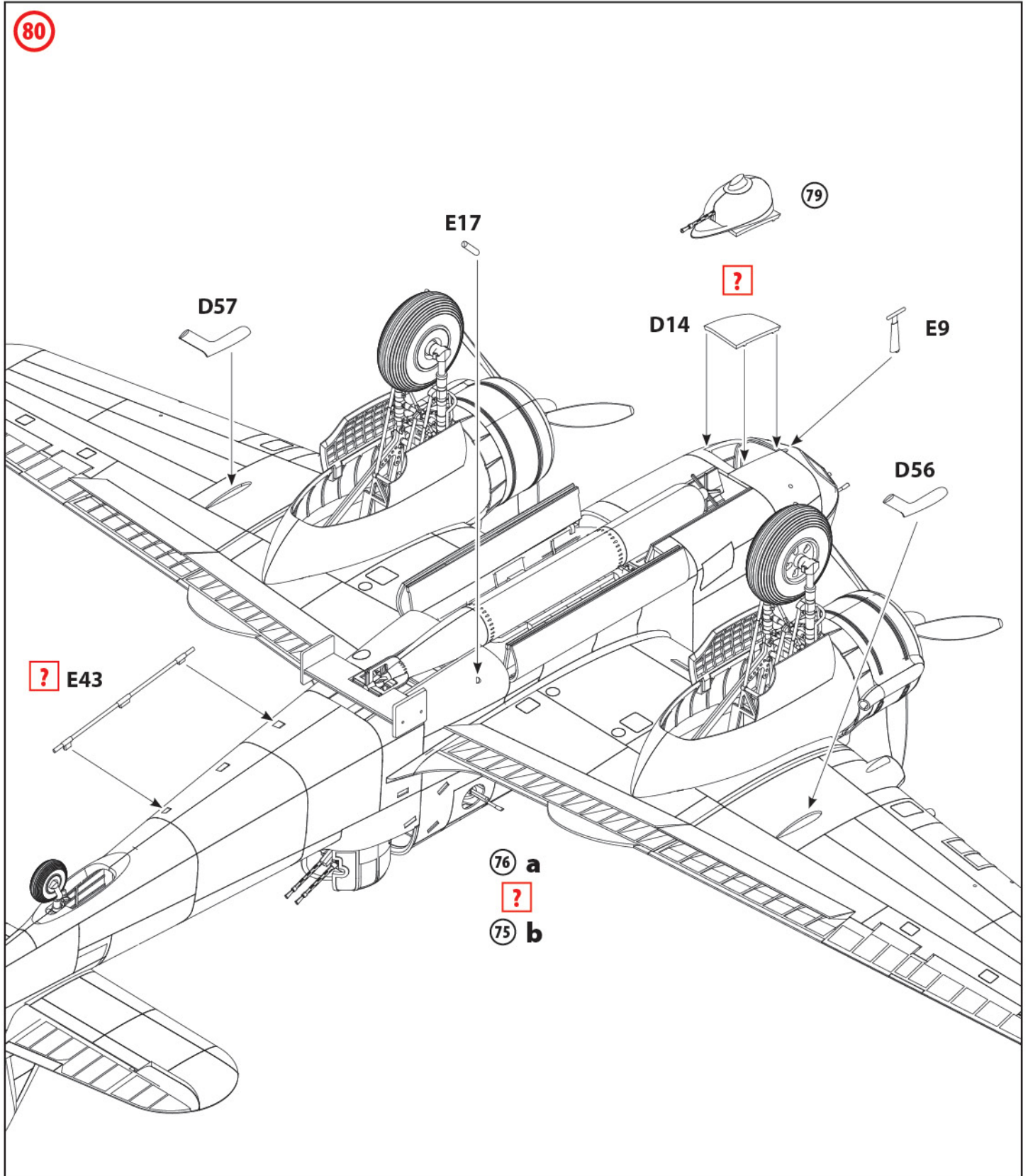
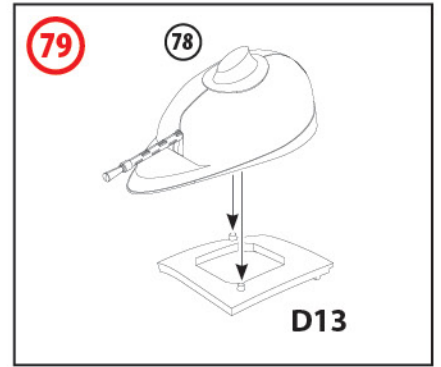
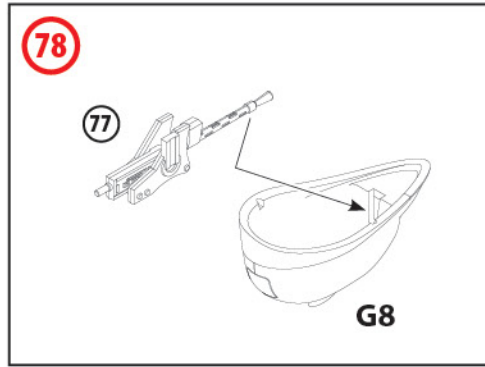
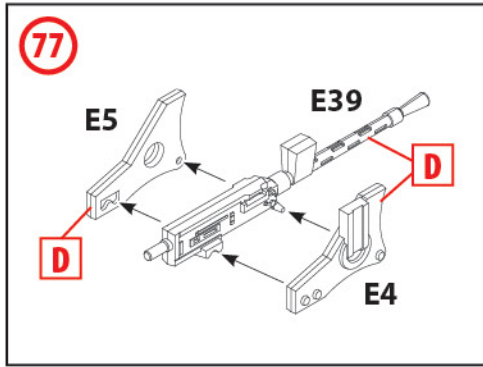

**81** ДЛЯ ВАРІАНТІВ 1, 3, 4  
FOR VARIANTS 1, 3, 4

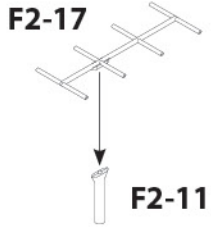

**83** ДЛЯ ВАРІАНТІВ 1, 3, 4  
FOR VARIANTS 1, 3, 4

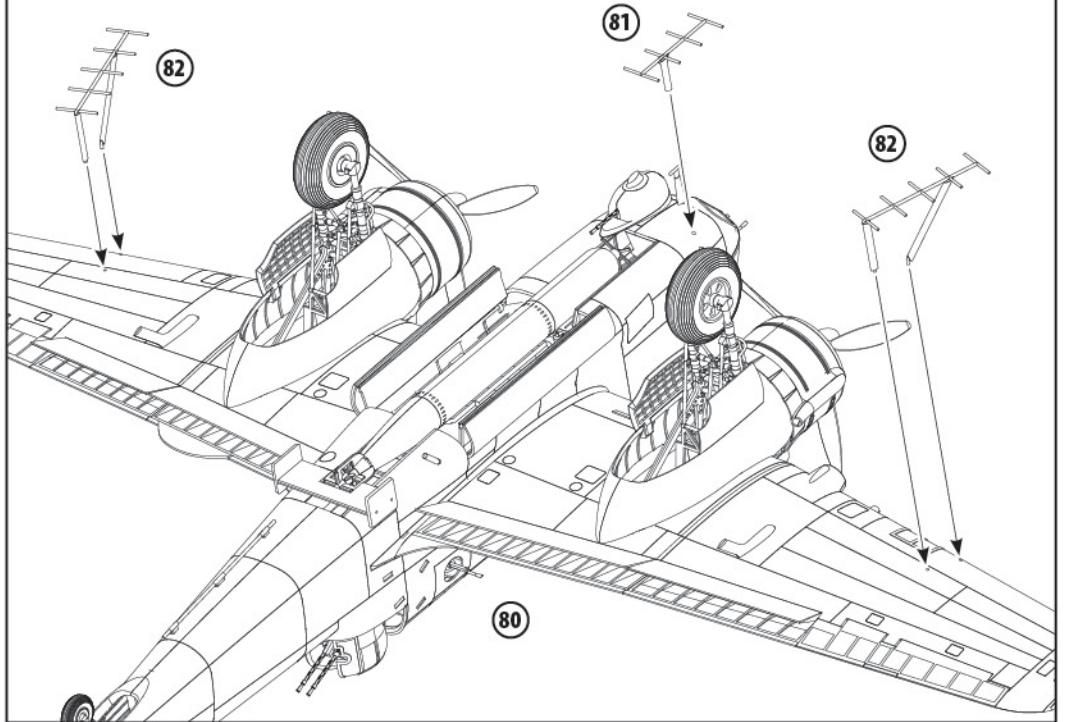

**82** ДЛЯ ВАРІАНТІВ 1, 3, 4  
FOR VARIANTS 1, 3, 4

F2-1

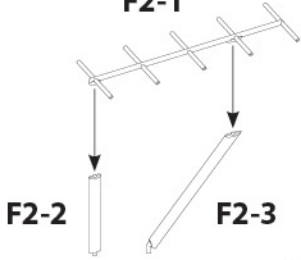

x2

**84**

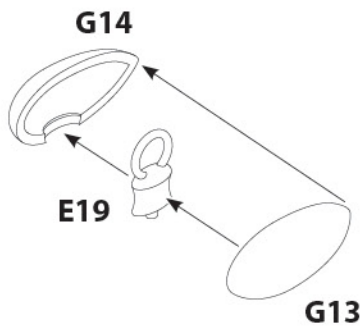

**85**

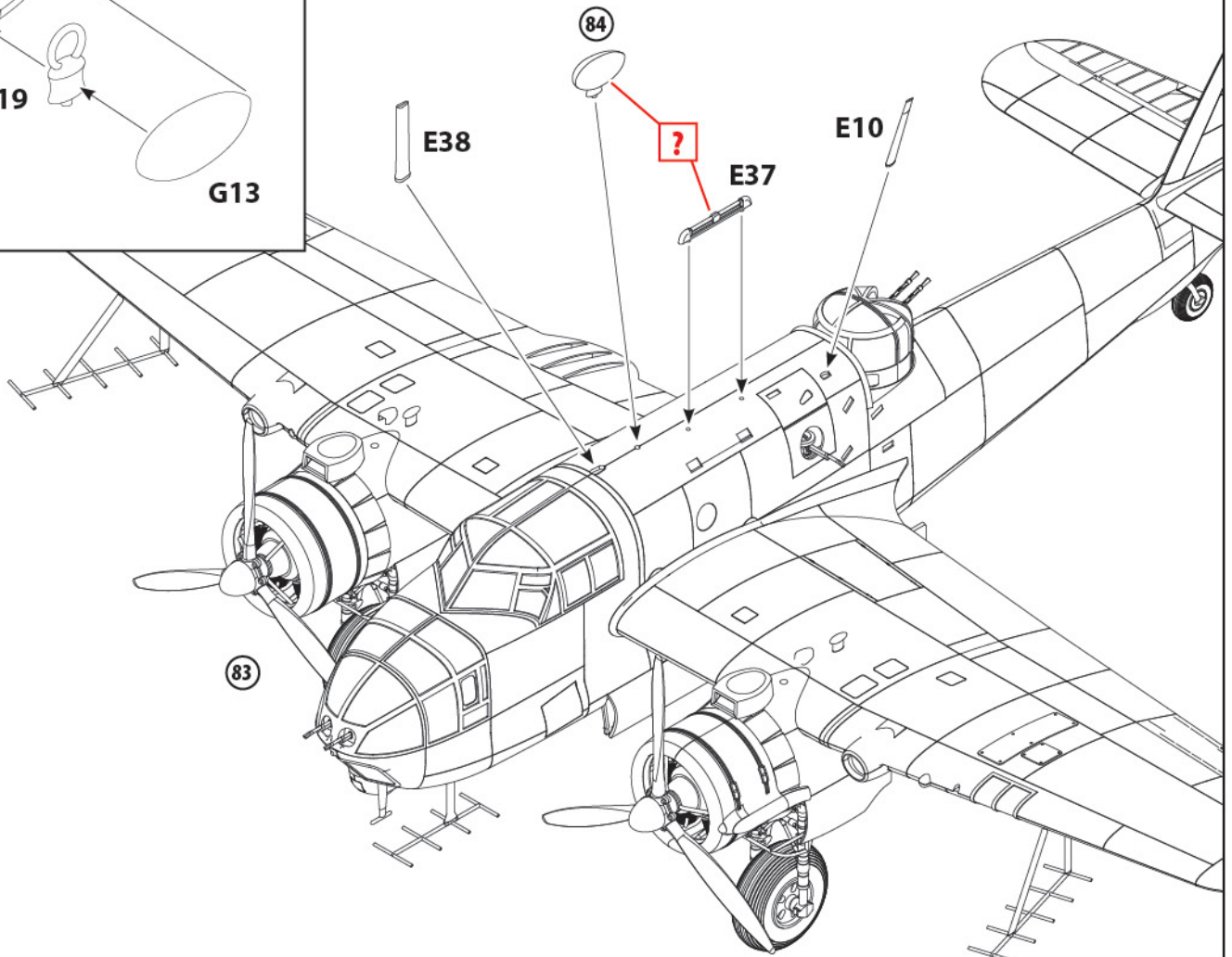

# WWII British Torpedo Trailer

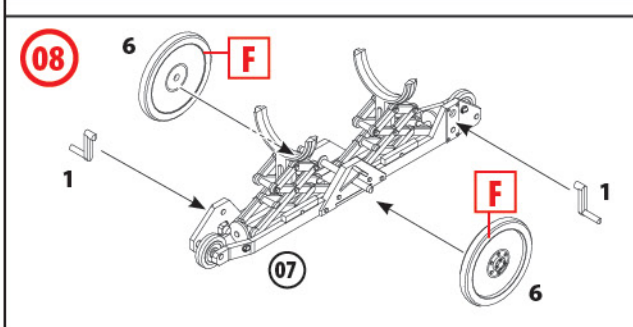
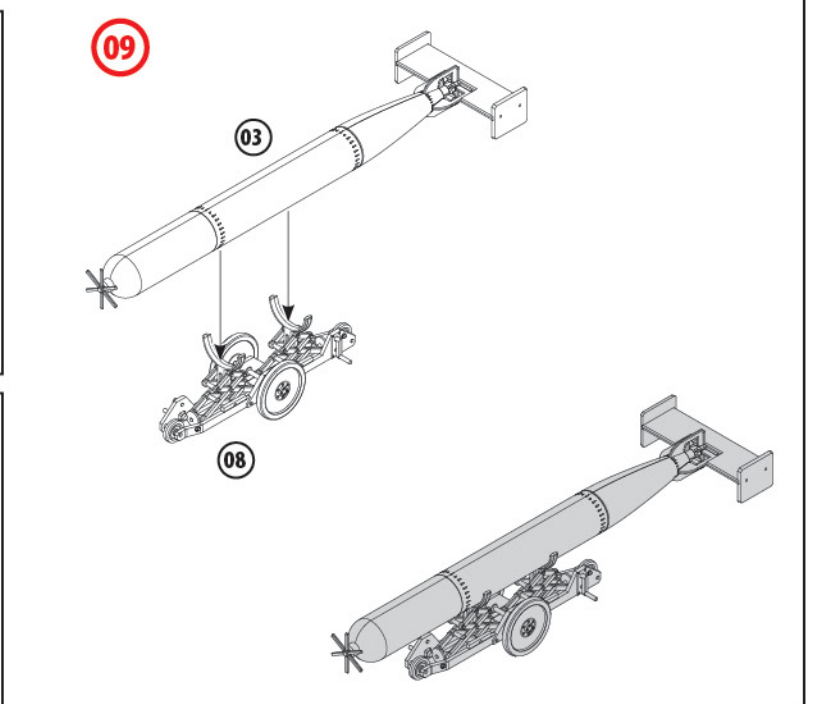
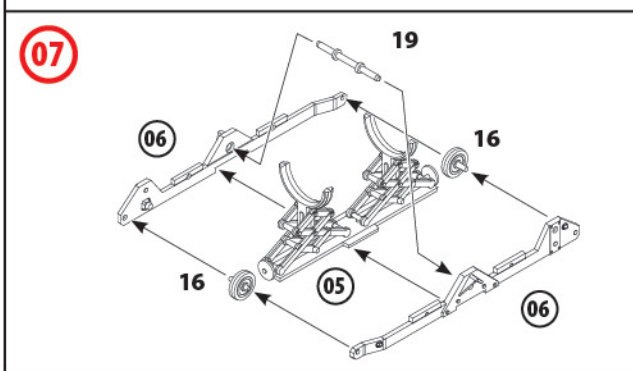
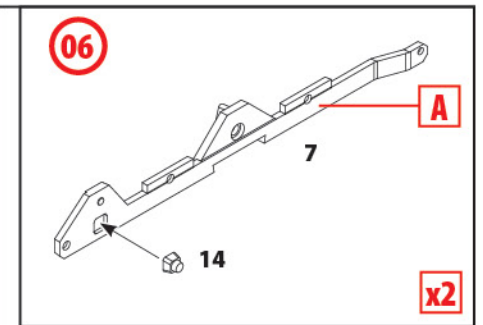
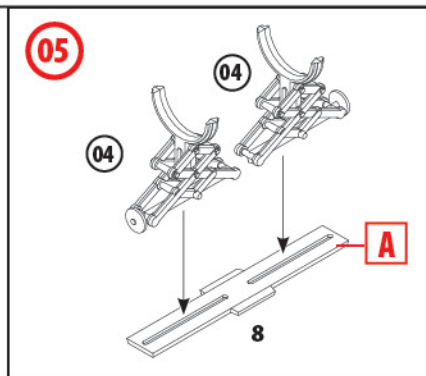
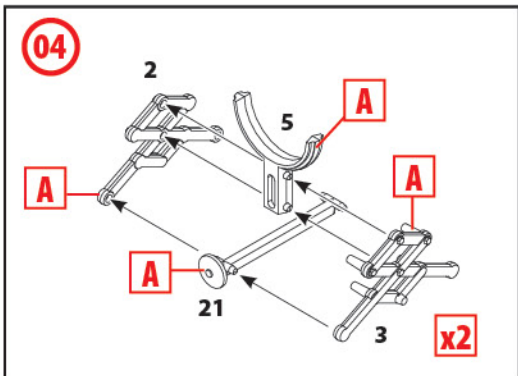
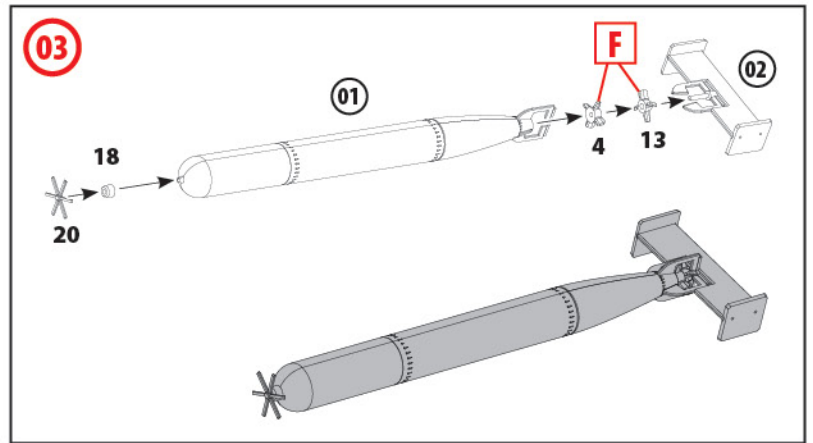
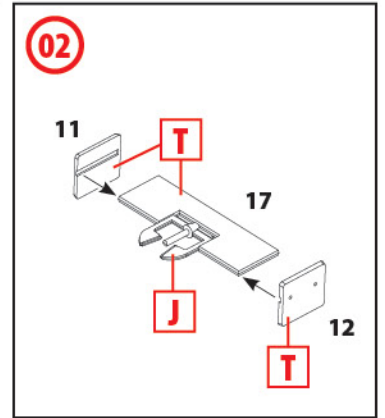
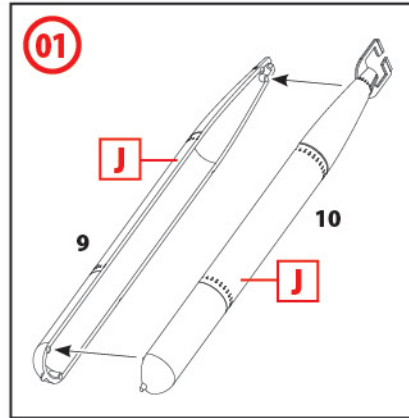
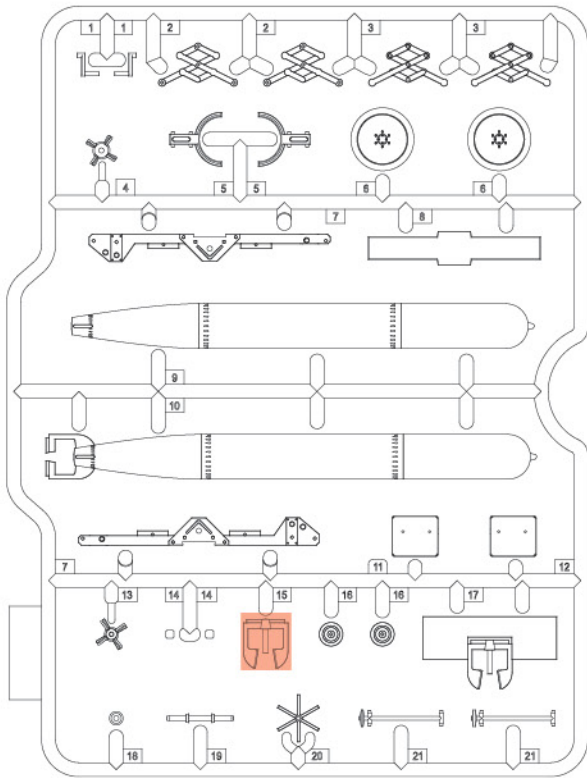

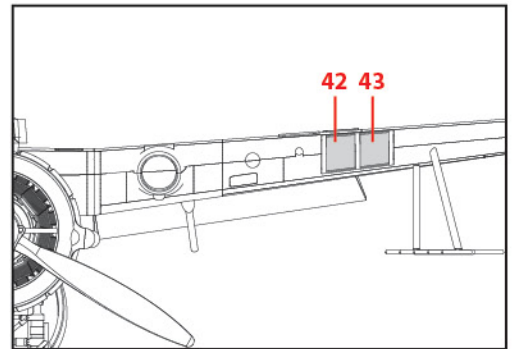
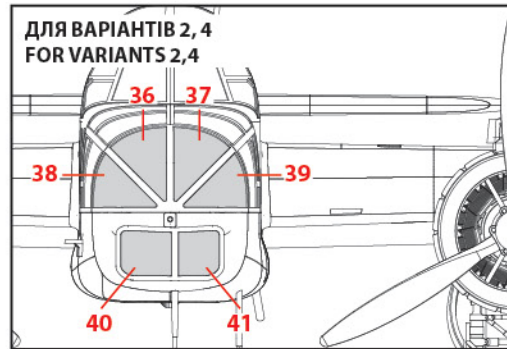
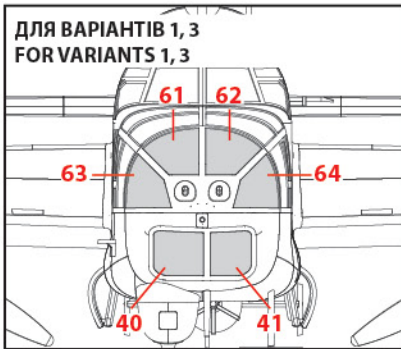
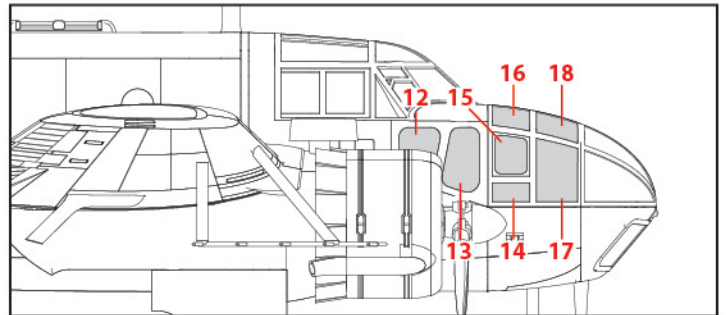
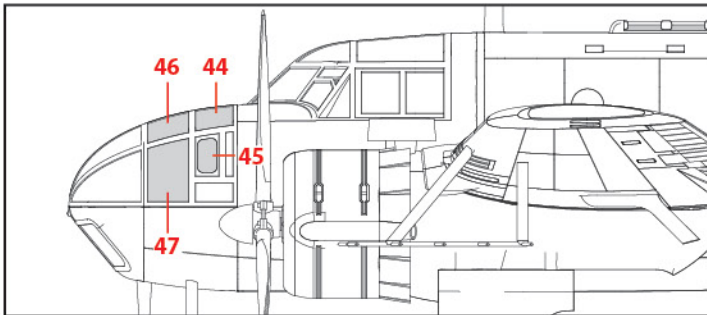
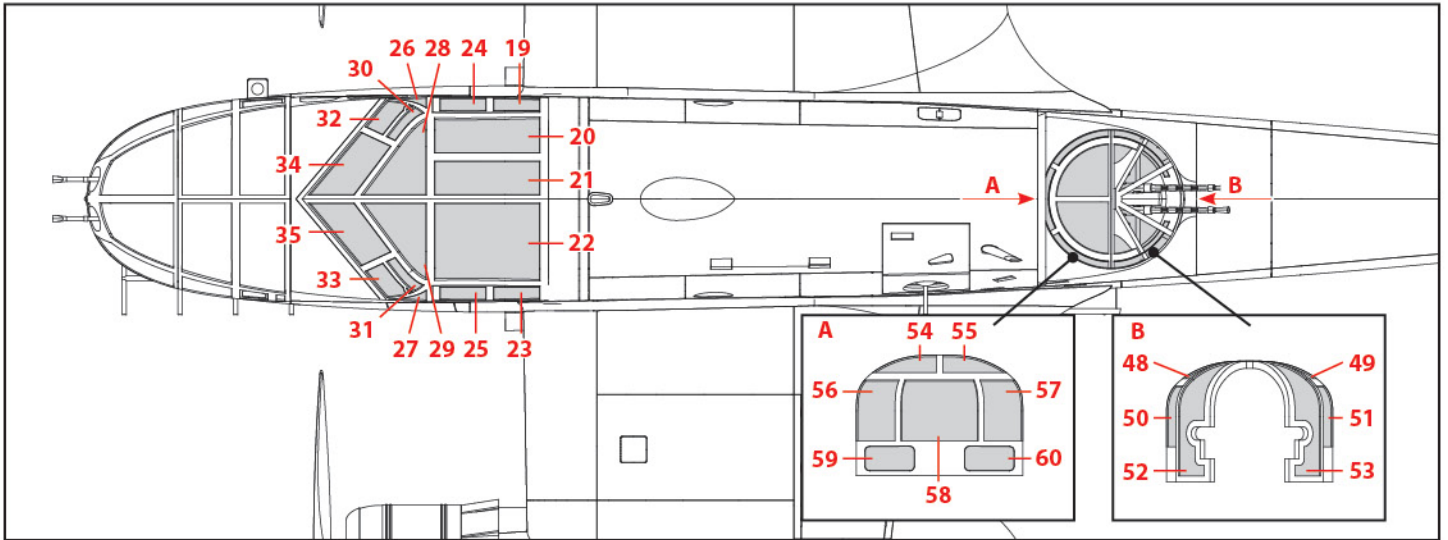

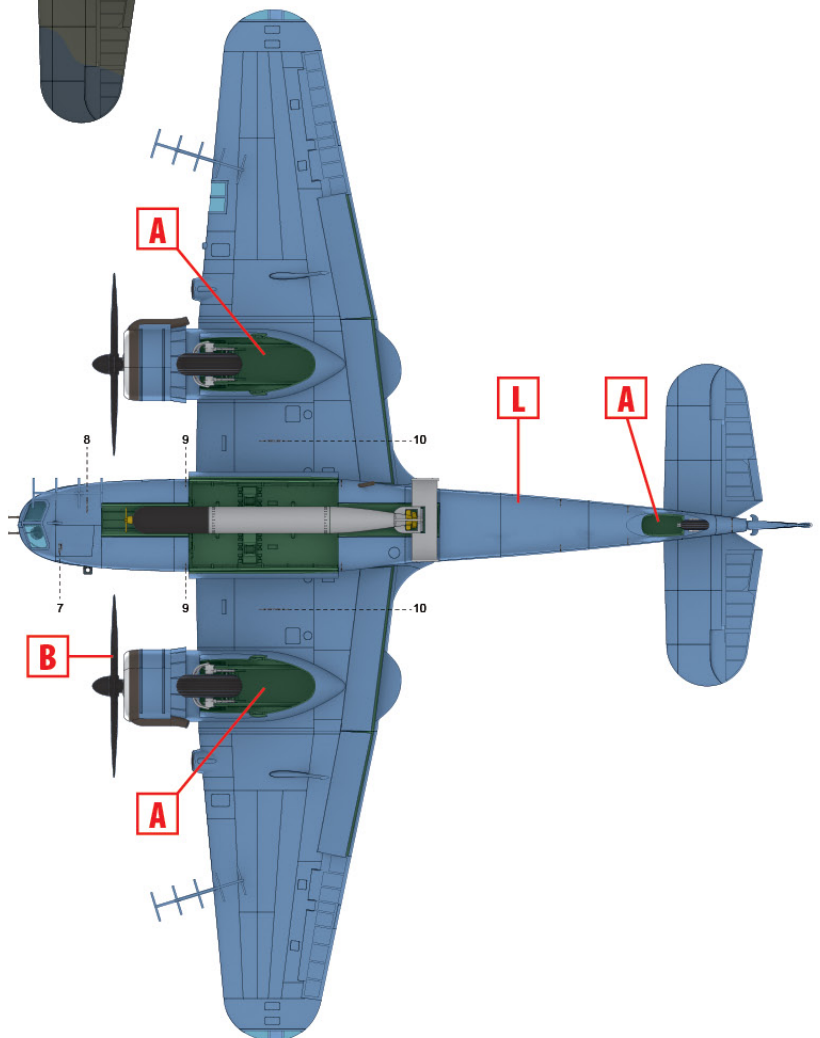
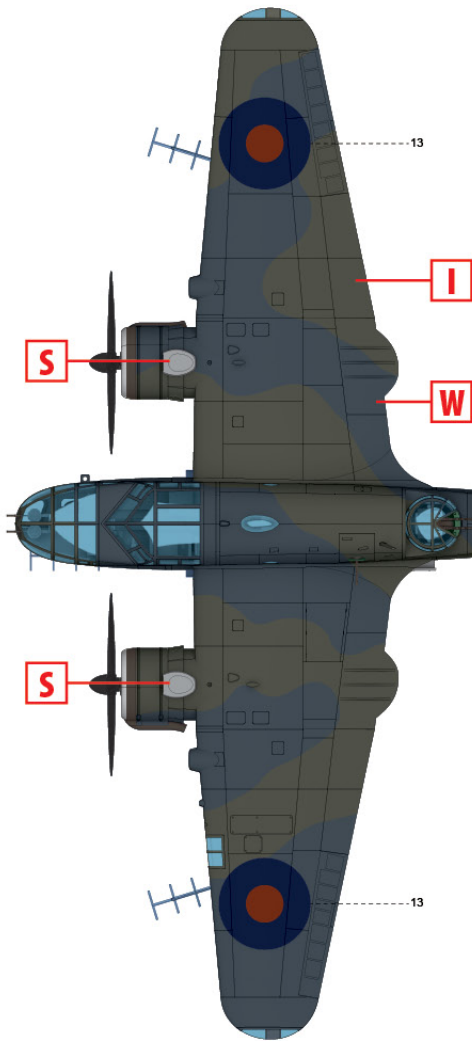
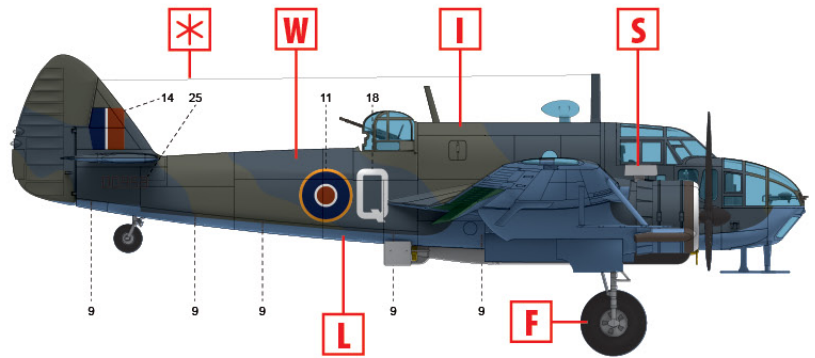
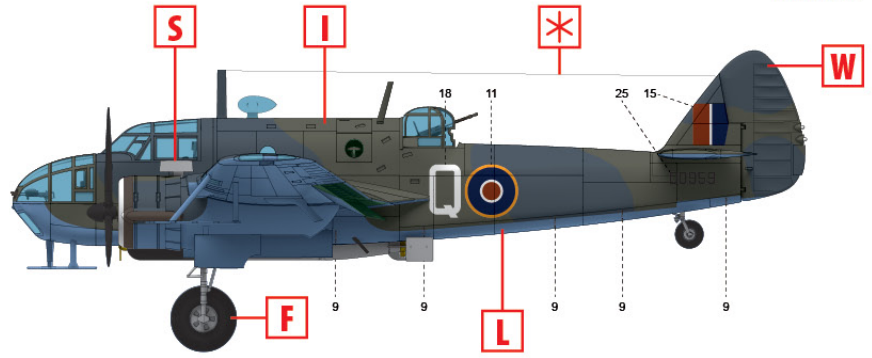
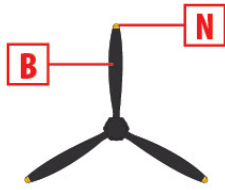

1) Bristol Beaufort Mk.IA DD959 Q, 217 ескадрилья,  
 Мальта, 1942 рік  
 Bristol Beaufort Mk.IA DD959 Q, No. 217 Squadron,  
 Malta, 1942

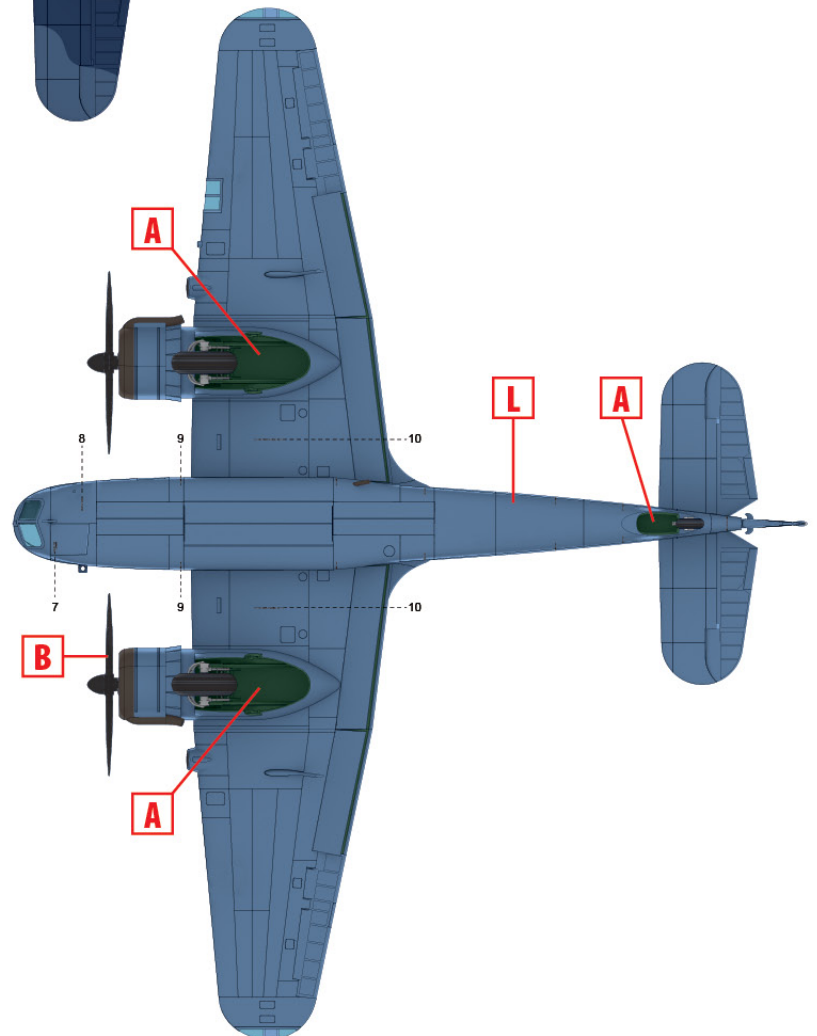
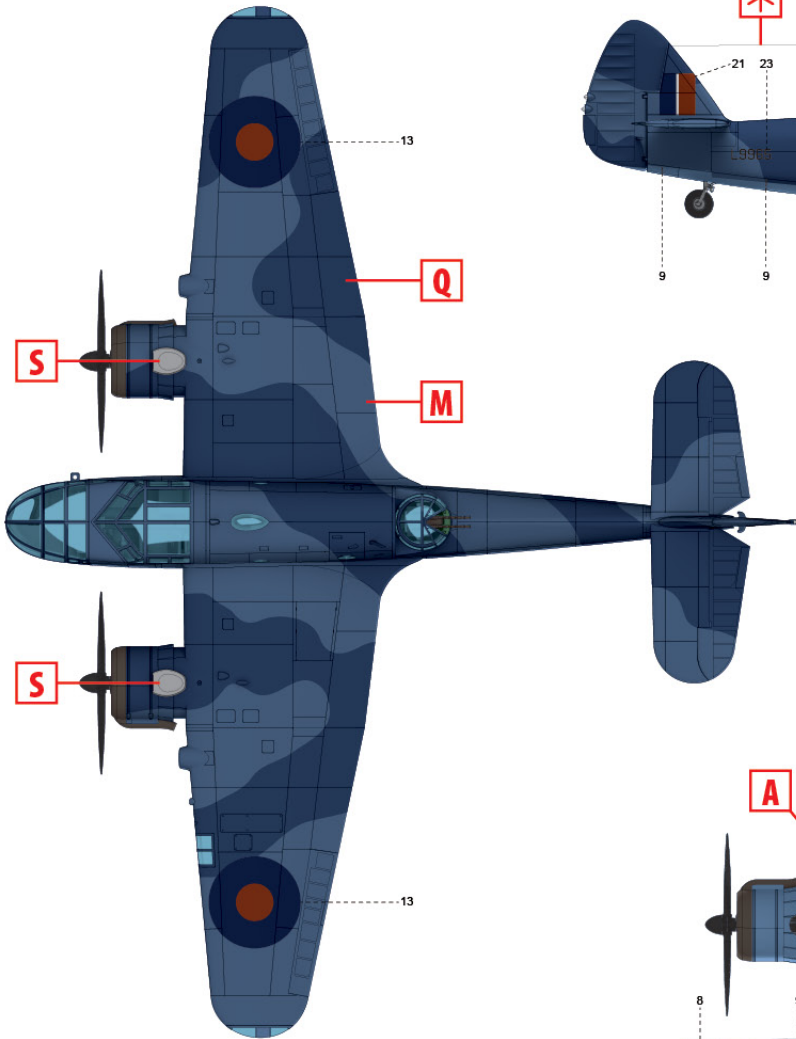
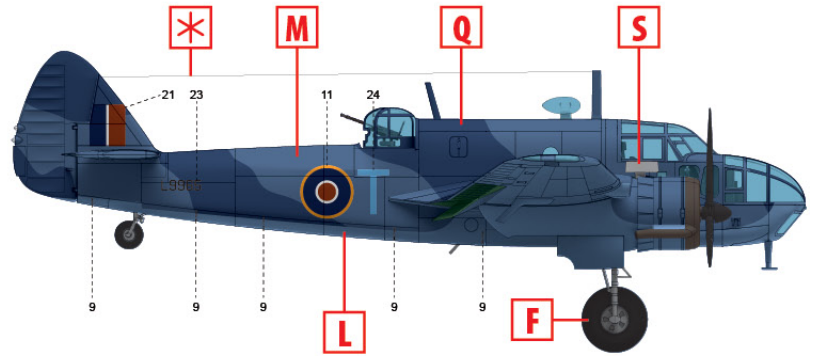
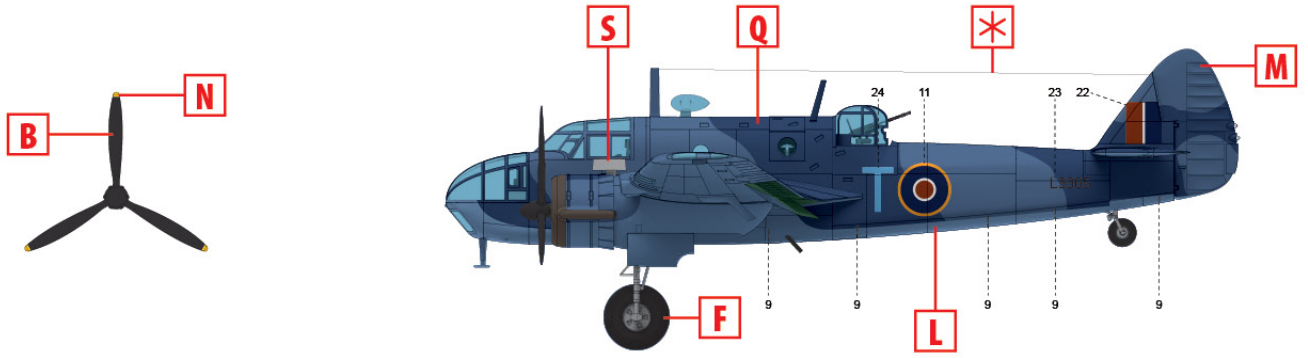

2) Bristol Beaufort Mk.IA L9965 T,  
район Середземного моря, 1942 рік  
Bristol Beaufort Mk.IA L9965 T,  
Mediterranean Sea region, 1942

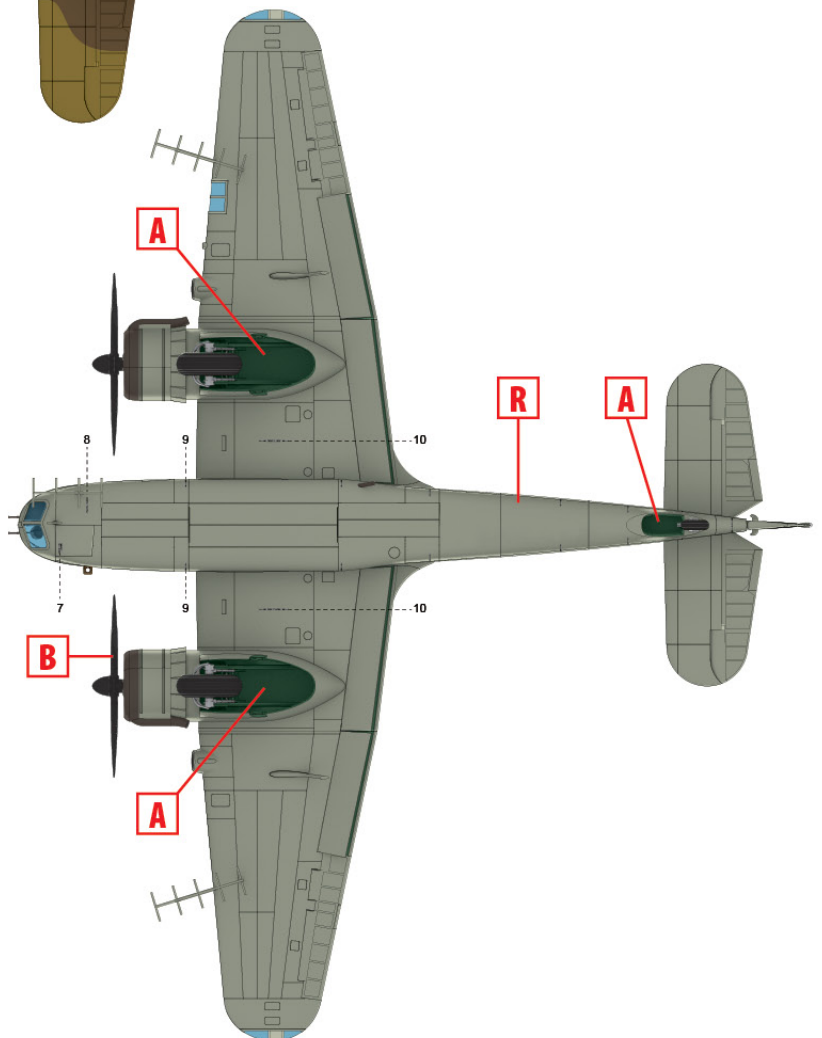
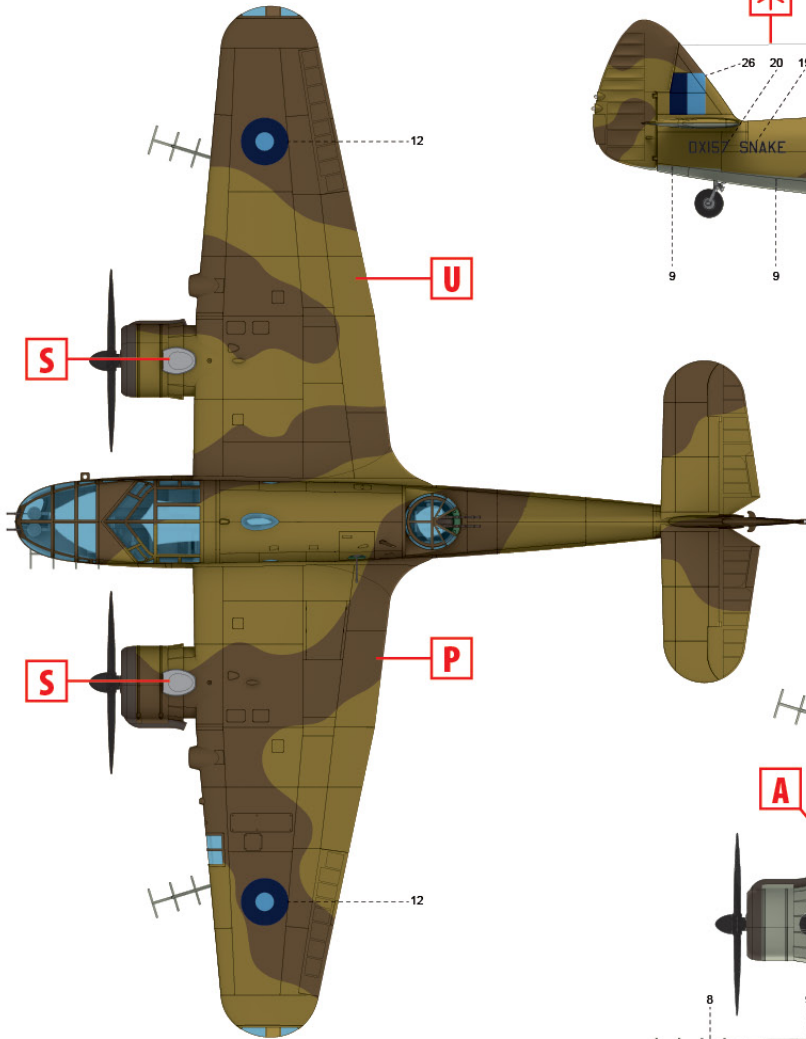
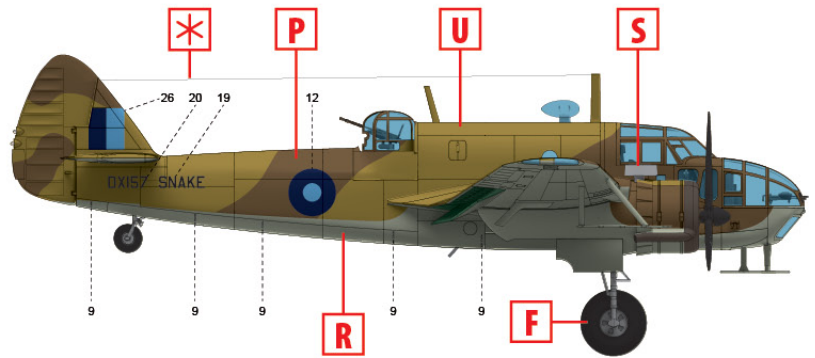
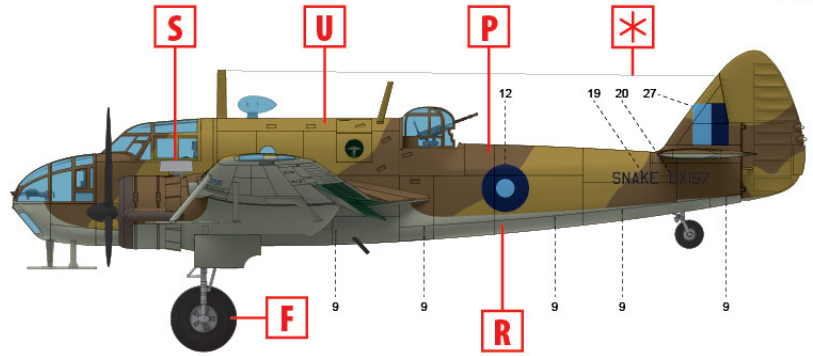
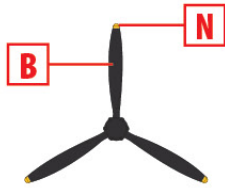

3) Bristol Beaufort Mk.IA DX157,  
імовірно, регіон Індійського океану, весна 1944 року  
Bristol Beaufort Mk.IA DX157,  
presumably Indian Ocean region, Spring, 1944

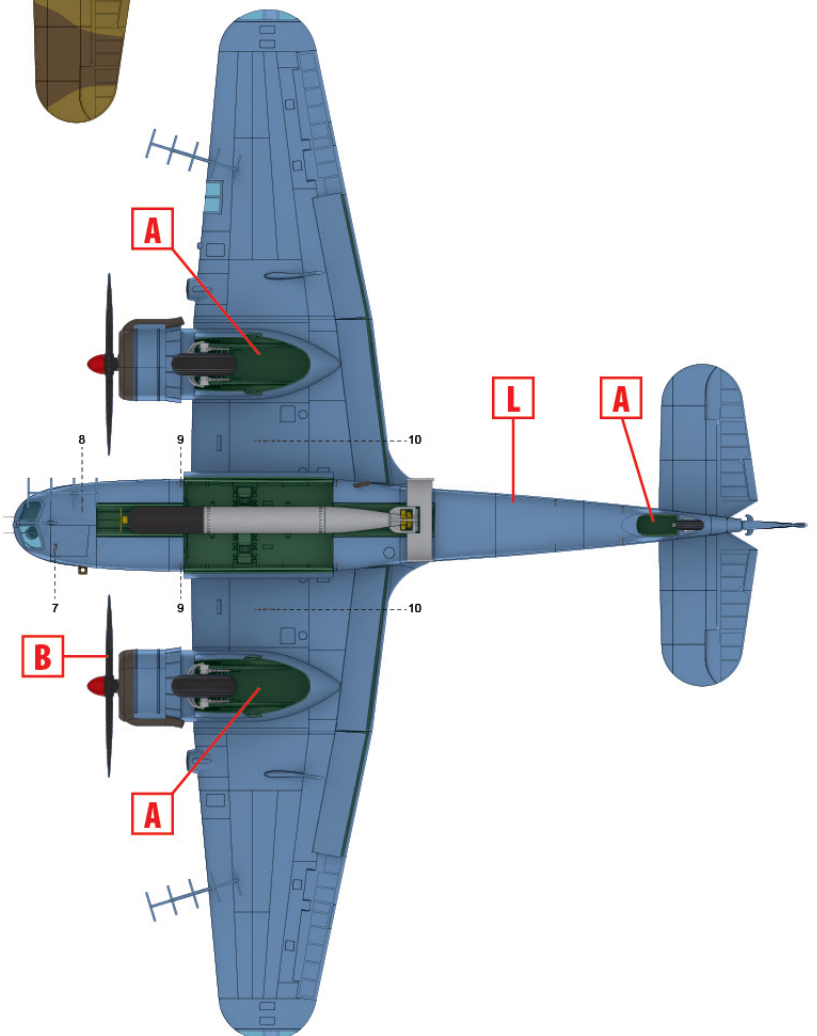
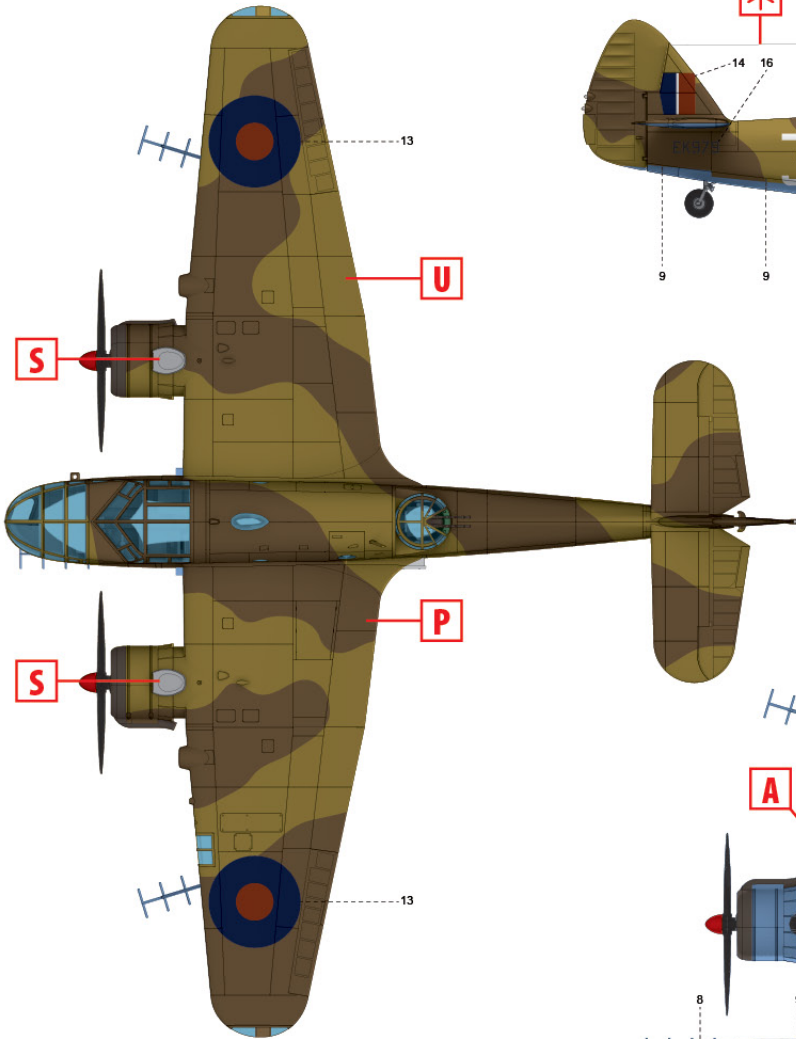
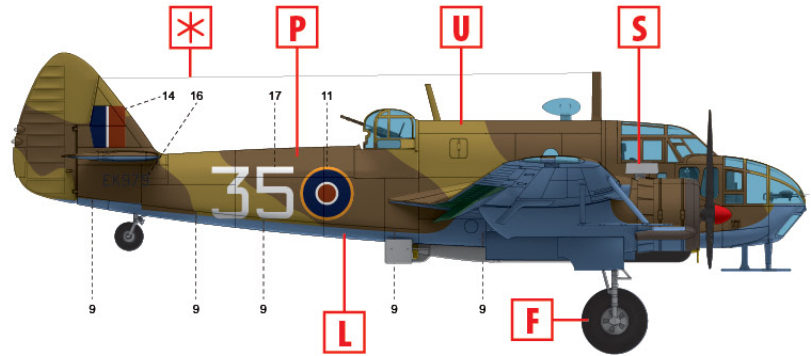
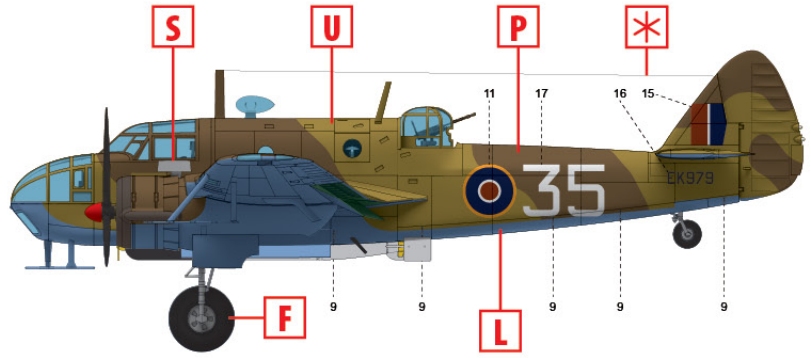
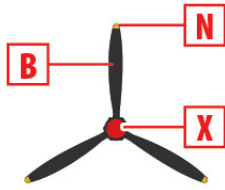

4) Bristol Beaufort Mk.IA EK979,  
навчальний підрозділ RAF, Більбейс, Єгипет, 1944 рік  
Bristol Beaufort Mk.IA EK979,  
RAF training unit, Bilbais, Egypt, 1944